

Dell™ Latitude™ E6500

Installationshandbok och lathund

Denna handbok tillhandahåller en funktionsöversikt, specifikationer, snabbinstallation, programvara och felsökningsinformation för datorn. Om du vill ha mer information om operativsystem, enheter och tekniker se *Dell-teknikhandboken* på support.dell.com.

Modell PP30L

Noteringar, anmärkningar och varningar



OBS! En notering innehåller viktig information som kan hjälpa dig att få ut mer av din dator.



ANMÄRKNING: En anmärkning anger antingen risk för skada på maskinvara eller förlust av data och förklarar hur du kan undvika problemet.



VARNING! En varning signalerar risk för skada på egendom eller person, eller livsfara.

Om du har köpt en Dell™ n Series-dator gäller inte den information i detta dokument som rör Microsoft® Windows® operativsystem.

Om Macrovision-produkter

I den här produkten finns teknik för upphovsrättsskydd som skyddas av metodanspråk i vissa amerikanska patenter och andra immateriella rättigheter som tillhör Macrovision Corporation och andra rättighetsägare. Användning av den upphovsrättsligt skyddade tekniken måste godkännas av Macrovision Corporation och endast vara för hemmabruk och annan begränsad användning, såvida inte Macrovision Corporation uttryckligen ger sitt medgivande till annan användning. Dekompilering och disassemblering förbjuds.

Informationen i det här dokumentet kan komma att ändras.

© 2008 Dell Inc. Med ensamrätt.

Återgivning i någon form utan skriftligt tillstånd från Dell Inc. är strängt förbjuden.

Varumärken som återfinns i denna text: *Dell*, *Latitude*, *Wi-Fi Catcher*, *Dell MediaDirect*, *DellConnect* och *DELL*-logotypen är varumärken hos Dell Inc.; *Bluetooth* är ett registrerat varumärke som tillhör Bluetooth SIG, Inc. och används under licens av Dell; *Intel* är ett registrerat varumärke och *Core* är ett varumärke som tillhör Intel Corporation i USA och andra länder; *Blu-ray Disc* är ett varumärke som tillhör Blu-ray Disc Association; *Microsoft*, *Windows*, *Windows Vista*, och *Windows Vista* startknappslogotyp är antingen varumärken eller registrerade varumärken som tillhör Microsoft Corporation i USA och/eller andra länder.

Övriga varumärken kan användas i dokumentet som hänvisning till antingen de enheter som gör anspråk på varumärkena eller deras produkter. Dell Inc. fransäger sig allt ägarintresse av andra varumärken än sina egna.

Modell PP30L

April 2008

Artikelnummer U080C

Rev. A00

Innehåll

1	Om datorn	7
	Framsida	7
	Baksida	9
	Borttagning av batteri	10
	Omkopplare för trådlös kommunikation och Dell™ Wi-Fi Catcher™ Network Locator (nätverkspositionerare)	11
2	Ställa in datorn	13
	Snabbinstallation	13
	Ansluta till Internet	16
	Konfigurera Internet-anlutningen	16
	Överföra information till en ny dator	18
	Operativsystemet Microsoft® Windows® XP	18
	På Microsoft Windows Vista®	21
3	Specifikationer	23

4	Felsökning	33
	Verktyg	33
	Strömindikatorer	33
	Pipkoder.	34
	Felmeddelanden	35
	Systemmeddelanden	41
	Felsökning av programvaru- och maskinvaruproblem.	42
	Dell Diagnostik	43
	Felsökningstips	44
	Problem med strömförsörjningen.	45
	Problem med minne.	46
	Problem med låsningar och programvara	47
	Dells tekniska uppdateringstjänst	48
	Dells supportverktyg	49
5	Installera om programvara	51
	Drivrutiner	51
	Identifiera drivrutiner.	51
	Installera om drivrutiner och verktyg.	52
	Återställa operativsystemet	54
	Använda Systemåterställning i Microsoft® Windows®	54
	Använda Dell Factory Image Restore.	56
	Använda operativsystemmediet	57

6	Få hjälp	59
	Få hjälp.	59
	Teknisk support och kundtjänst	60
	DellConnect™.	60
	Online-tjänster	60
	Tjänsten AutoTech	61
	Automatisk orderuppföljningstjänst	61
	Problem med beställningen	61
	Produktinformation	61
	Returnera produkter för garantireparation eller återbetalning.	62
	Innan du ringer.	62
	Kontakta Dell.	64
7	Söka efter information.	65
	Index	67

Om datorn

 **OBS!** Mer information om funktionerna på datorn finns i *Dell™-teknikhandboken* på datorn eller på support.dell.com.

Framsida

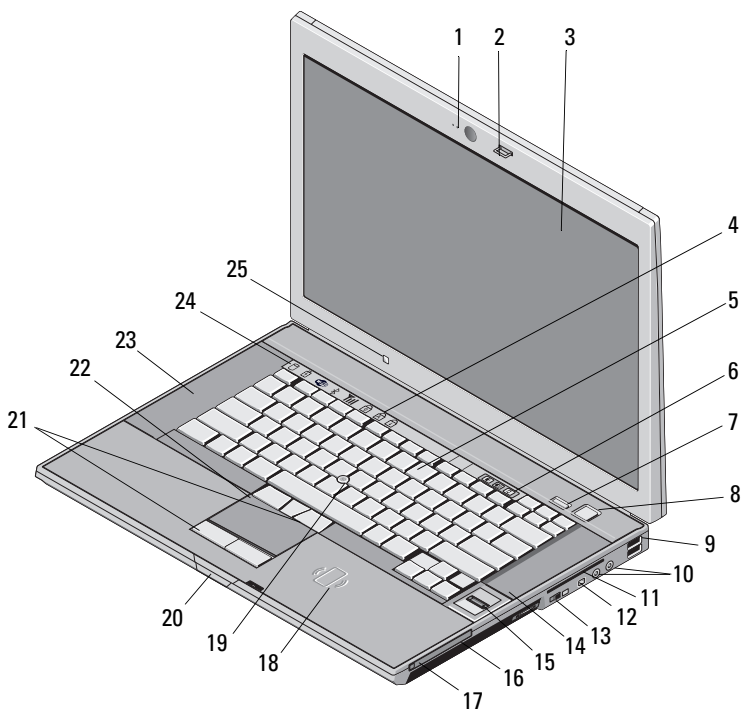

1	kamera och mikrofon (tillval)	2	bildskärmlås
3	bildskärm	4	tangentbordets statuslampor
5	tangentbord	6	volymknappar
7	knapp för Dell ControlPoint	8	strömbrytare
9	USB-portar (2)	10	kontakter för ljud (linjeutgång) och mikrofon (linjeingång)
11	smartkortplats	12	IEEE 1394a-kontakt
13	omkopplare för trådlös kommunikation och knapp för Dell™ Wi-Fi Catcher™ Network Locator (nätverkspositionerare)	14	högtalare
15	fingeravtrycksläsare (tillval)	16	mediefack
17	PC Card-kortplats	18	läsare för kontaktlöst smartkort
19	styrspak	20	bildskärmlås
21	styrspaksknappar/styrplattans knappar	22	styrplatta
23	högtalare	24	lampor för enhetsstatus
25	omgivningsljussensor		

Baksida

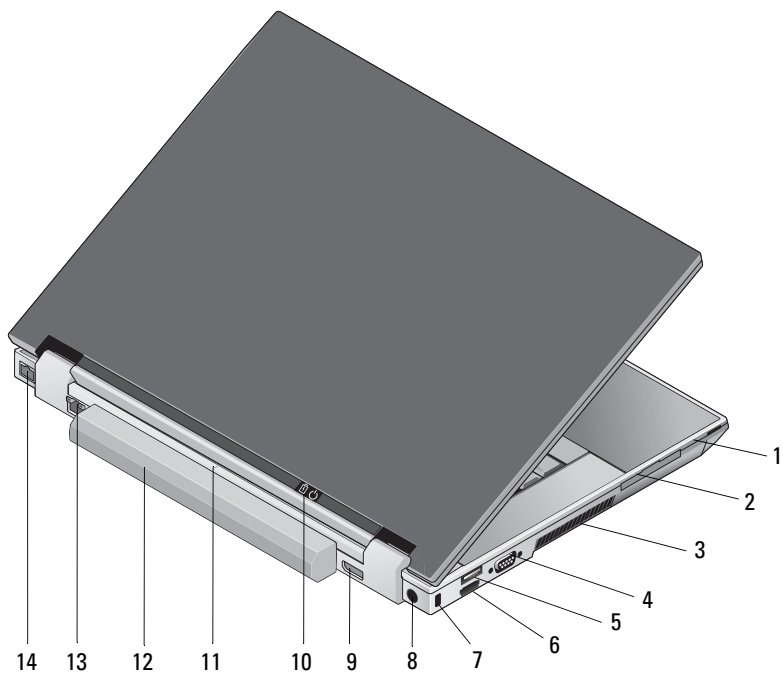

- | | | | |
|----|------------------------------------|----|---------------------------------------|
| 1 | SecureDigital-kortplats (SD) | 2 | ExpressCard-kortplats |
| 3 | luftintag | 4 | bildskärmskontakt |
| 5 | USB-port | 6 | eSATA/USB-kontakt |
| 7 | säkerhetskabeluttag | 8 | nätadapterkontakt |
| 9 | DisplayPort | 10 | strömindikator/batteristatusindikator |
| 11 | justeringsmärke för dockningsenhet | 12 | batteri |
| 13 | nätverksport (RJ-45) | 14 | modemkontakt (RJ-11) |

⚠ VARNING! Blockera inte, skjut inte in några föremål i och tillåt inte damm att ansamlas i ventilerna. Förvara inte Dell-datorn i miljöer med begränsad luftcirkulation, t.ex. i en stängd portfölj, medan den är igång. Om luftcirkulationen hindras kan datorn skadas eller fatta eld. Fläkten går igång när datorn blir för varm. Fläktljudet är helt normalt och innebär inte att det är fel på fläkten eller datorn.

Borttagning av batteri

⚠ VARNING! Innan du utför någon av åtgärderna i det här avsnittet ska du läsa igenom och följa säkerhetsinstruktionerna som medföljde datorn.

⚠ VARNING! Stäng av datorn innan du tar bort eller byter batteriet. Ta därefter ur nätadaptern från eluttaget och datorn, koppla bort modemmet från telefonjacket och datorn och ta bort alla andra externa sladdar från datorn.

⚠ VARNING! Om du använder ett inkompatibelt batteri kan risken för brand eller explosion öka. Byt bara till ett kompatibelt batteri inköpt från Dell. Batteriet har utformats så att det fungerar med din Dell™-dator. Använd inte ett batteri som är avsett för andra datorer i din dator.

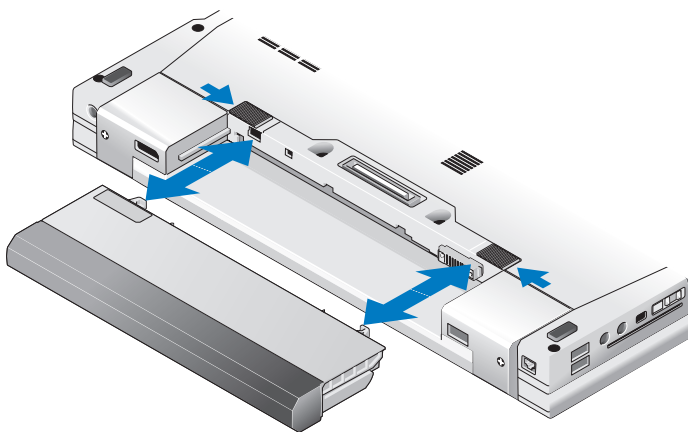

Omkopplare för trådlös kommunikation och Dell™ Wi-Fi Catcher™ Network Locator (nätverkspositionerare)



ikon för omkopplare för trådlös kommunikation







ikon för Dell Wi-Fi Catcher Network Locator (nätverkspositionerare)

Använd den trådlösa omkopplaren för att aktivera eller inaktivera trådlösa nätverksenheter och Wi-Fi Catcher Network Locator för att lokalisera nätverk. För mer information om den trådlösa omkopplaren och Wi-Fi Catcher Network Locator se *Dell-teknikhandbok* på datorn eller på support.dell.com. För information om att ansluta till Internet, se ”Ansluta till Internet” på sidan 16.

Ställa in datorn

Snabbinstallation

-  **WARNING!** Innan du utför någon av åtgärderna i det här avsnittet ska du läsa igenom och följa säkerhetsinstruktionerna som medföljde datorn.
-  **WARNING!** Nätadaptern passar i vägguttag i hela världen. Strömkontakter och eluttagslistor är emellertid olika i olika länder. Använder du en felaktig sladd eller ansluter sladden felaktigt till eluttagslistan eller vägguttaget kan det orsaka brand eller skada på utrustningen.
-  **ANMÄRKNING:** När du kopplar bort nätadapterkabeln från datorn bör du hålla i kontakten, inte i sladden, och dra ut den försiktigt men bestämt så att sladden inte skadas. När du lindar ihop nätadapterkabeln ska du följa vinkeln på nätadapterkontakten för att undvika skador på kabeln.
-  **OBS!** En del enheter kanske inte finns med eftersom du inte beställde dem.
- 1 Anslut nätadaptern till datorns nätadapterkontakt och till eluttaget.

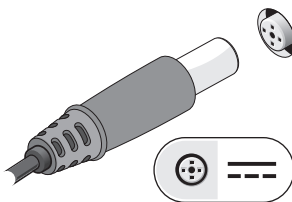

- 2 Anslut nätverkskabeln.

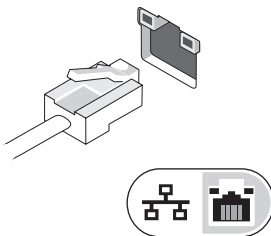

- 3** Anslut USB-enheter, som exempelvis en mus eller ett tangentbord.



- 4** Anslut IEEE 1394-enheter, som exempelvis en dvd-spelare.

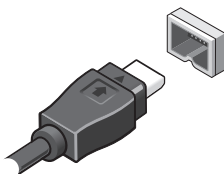

- 5 Öppna datorskärmen och tryck på strömbrytaren så att datorn sätts igång.



OBS! Du bör sätta igång och stänga av datorn minst en gång innan du installerar några kort eller ansluter datorn till en dockningsstation eller annan extern enhet som exempelvis en skrivare.

- 6 Anslut till Internet. Se "Ansluta till Internet" på sidan 16 för mer information.

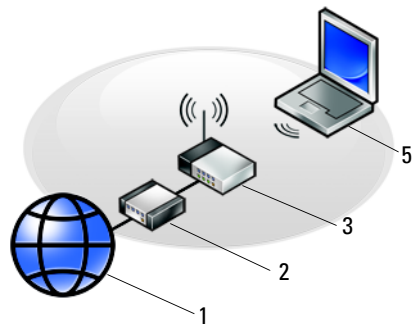
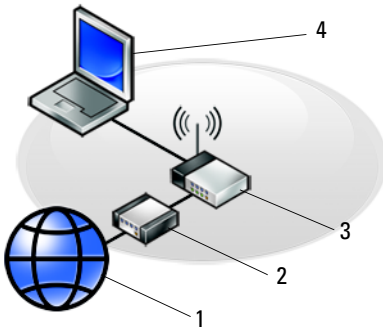

- 1 Internet-tjänst
3 trådlös router
5 laptop med *trådlös* anslutning

- 2 kabel eller DSL-modem
4 laptop med *tråd* anslutning

Ansluta till Internet

 **OBS!** Internet-leverantörer och vad de erbjuder varierar.

Innan du kan ansluta till Internet måste du ha ett modem eller en nätverksanslutning och en Internet-leverantör (ISP). *Om du använder en uppringd anslutning* ska du ansluta en telesladd till modemuttaget på datorns baksida och telejacket innan du konfigurerar Internet-anslutningen. *Om du använder en DSL- eller kabel/satellitmodem-anslutning* kontaktar du Internetleverantören eller mobiltelefon-tjänsten för installationsanvisningar.

Konfigurera Internet-anslutningen

Så här konfigurerar du en Internet-anslutning med hjälp av en genväg på skrivbordet som Internet-leverantör tillhandahåller:

- 1 Spara och stäng alla öppna filer och avsluta alla öppna program.
- 2 Dubbelklicka på Internet-leverantörens ikon på skrivbordet i Microsoft® Windows®.
- 3 Slutför installationen genom att följa anvisningarna på skärmen.

Om det inte finns någon ikon för Internet-leverantören på skrivbordet eller om du vill konfigurera Internet-anslutningen till en annan leverantör genomför du stegen i passande avsnitt nedan.

 **OBS!** Om du inte kan ansluta till Internet, se *Dell-teknikhandbok*. Om du har lyckats ansluta någon gång tidigare kan Internet-leverantören ha problem med sin tjänst. Kontakta Internet-leverantören och hör efter hur det står till med tjänsten eller försök igen senare.

 **OBS!** Ha informationen från Internet-leverantören klar. Om du inte har någon Internet-leverantör konsulterar du guiden **Anslut till Internet** i Microsoft® Windows® Start-menys **Hjälp och Support**-funktion.

Operativsystemet Microsoft® Windows® XP

- 1 Spara och stäng alla öppna filer och avsluta alla öppna program.
- 2 Klicka på Start → Internet Explorer → Anslut till Internet.

- 3 Klicka på lämpligt alternativ i nästa fönster:
 - Om du saknar Internet-leverantör och vill välja en ska du klicka på **Välj från en lista över Internet-leverantörer**.
 - Om du redan har fått installationsanvisningar från Internet-leverantören men inte har fått någon installationsskiva klickar du på **Installera min anslutning manuellt**.
 - Klicka på **Använd CD-skivan med programvaran från Internet-leverantören** om du har fått en cd-skiva.
- 4 Klicka på **Nästa**.

Om du valde **Installera min anslutning manuellt** i steg 3 ska du fortsätta till steg 5. Följ i annat fall anvisningarna på skärmen för att slutföra installationen.



OBS! Kontakta din Internet-leverantör om du inte vet vilken typ av anslutning du ska välja.

- 5 Klicka på lämpligt alternativ under **Hur vill du ansluta till Internet?** och klicka på **Nästa**.
- 6 Använd installationsinformation som du har fått från din Internet-leverantör.

På Microsoft Windows Vista®

- 1 Spara och stäng alla öppna filer och avsluta alla öppna program.
- 2 Klicka på Start-knappen i Windows Vista  → **Kontrollpanelen**.
- 3 Under **Nätverk och Internet** klickar du på **Anslut till Internet**.
- 4 I fönstret **Anslut till Internet** klickar du antingen på **Bredbandsanslutning (PPPoE)** eller **Fjärranslutning** beroende på hur du vill ansluta:
 - Välj **Bredband** om du vill använda DSL, satellitmodem, kabel-tv-modem eller trådlös Bluetooth-teknikanslutning.
 - Välj **Uppringd** om du vill använda en uppringningsmodem eller ISDN.



OBS! Om du inte vet vilken typ av anslutning som du skall välja klickar du på **Hjälp mig att välja** eller kontaktar din Internet-leverantör.

- 5 Följ anvisningarna på skärmen och använd installationsinformationen från din Internet-leverantör för att slutföra installationen.

Överföra information till en ny dator

Operativsystemet Microsoft® Windows® XP

I operativsystemet Windows XP finns en guide för överföring av filer och inställningar så att du kan flytta data från den gamla datorn till den nya.

Du kan överföra informationen till den nya datorn via nätverket eller en seriell anslutning, men du kan även lagra den på ett annat medium, till exempel en brännbar cd-skiva eller en diskett, och sätta in den i den nya datorn.



OBS! Du kan överföra information från den gamla till den nya datorn genom att koppla en seriell kabel till indata/utdata-portarna på de båda datorerna. Anvisningar om hur du ställer in en anslutning med en seriell kabel mellan två datorer finns i Microsoft Knowledge Base-artikeln #305621, som har rubriken *How to Set Up a Direct Cable Connection Between Two Computers in Windows XP* (så här kopplar du samman två datorer med en kabel i Windows XP). Informationen är inte tillgänglig i vissa länder.

Du måste köra guiden Överför filer och inställningar om du vill överföra information till en annan dator.

Köra guiden Överför filer och inställningar med hjälp av Dell-operativsystemmedia



OBS! Den här proceduren erfordrar *operativsystem*-mediet. Den medföljer inte alla datorer, eftersom den är ett tillval.

Så här förbereder du en ny dator för filöverföringen:

- 1 Så här öppnar du guiden Överför filer och inställningar: klicka på **Start**→ **Alla Program**→ **Tillbehör**→ **Systemverktyg**→ **Guiden Överför filer och inställningar**.
- 2 När välkomstsidan i **Guiden Överför filer och inställningar** visas klickar du på **Nästa**.
- 3 I fönstret **Vilken dator är det här?** klickar du på **Ny dator**→ **Nästa**.
- 4 På sidan **Har du en Windows XP CD-skiva?** klickar du på **Jag använder guiden på cd-skivan för Windows XP**→ **Nästa**.
- 5 När sidan **Gå nu över till din gamla dator** visas, går du över till källdatorn. Klicka *inte* på **Nästa** ännu.

Kopiera data från den gamla datorn:

- 1 Sätt cd-skivan med *operativsystemet* Windows XP i den gamla datorn.
- 2 På sidan **Välkommen till Microsoft Windows XP** klickar du på **Utför ytterligare uppgifter**.
- 3 Under **Vad vill du göra?** klickar du på **Överföra filer och inställningar**→ **Nästa**.
- 4 I fönstret **Vilken dator är det här?** klickar du på **Gammal dator**→ **Nästa**.
- 5 På sidan **Välj överföringsmetod** klickar du på den överföringsmetod du vill använda.
- 6 På sidan **Vad vill du överföra?** väljer du de objekt du vill föra över och klickar på **Nästa**.
När informationen har kopierats visas meddelandet **Läsfasen slutförd**.
- 7 Klicka på **Avsluta**.

Så här överför du data till den nya datorn:

- 1 Klicka på **Nästa** på sidan **Gå nu över till den gamla datorn** på den nya datorn.
- 2 På sidan **Var finns filerna och inställningarna?** väljer du samma metod som för överföringen av inställningar och filer och klickar på **Nästa**.
Guiden läser de kopierade filerna och inställningarna och överför dem till den nya datorn.
- 3 På sidan **Slutförd** klickar du på **Slutförd** och startar om den nya datorn.

Köra guiden Överför filer och inställningar utan Dell-operativsystemmedia

Om du ska kunna köra guiden Överför filer och inställningar utan *operativsystem*-mediet måste du skapa en guidediskett med vilken du kan skapa en kopia och spara på någon flyttbar disk.

Skapa guidedisken på din nya dator med Windows XP. Gör så här:

- 1 Så här öppnar du guiden Överför filer och inställningar: klicka på **Start**→ **Alla Program**→ **Tillbehör**→ **Systemverktyg**→ **Guiden Överför filer och inställningar**.
- 2 När välkomstsidan i guiden Överför filer och inställningar visas klickar du på **Nästa**.
- 3 I fönstret **Vilken dator är det här?** klickar du på **Ny dator**→ **Nästa**.

- 4 På sidan **Har du en Windows XP CD-skiva?** ska du klicka på **Jag vill skapa en guidediskett i följande enhet**→ **Nästa**.
- 5 Sätt i den flyttbara disken, till exempel en diskett eller cd-skiva, och klicka på **OK**.
- 6 När disketten har skapats och meddelandet **Gå nu till den gamla datorn** visas ska du *inte* klicka på **Nästa**.
- 7 Gå över till den gamla datorn.

Kopiera data från den gamla datorn:

- 1 Sätt in guidedisketten i en gamla datorn och klicka på **Start**→ **Kör**.
- 2 Bläddra till **Öppna** i fältet **Kör** i fönstret **fastwiz** (på det flyttbara mediet) och klicka på **OK**.
- 3 När välkomstsidan för **Guiden Överför filer och inställningar** visas klickar du på **Nästa**.
- 4 I fönstret **Vilken dator är det här?** klickar du på **Gammal dator**→ **Nästa**.
- 5 På sidan **Välj överföringsmetod** klickar du på den överföringsmetod du vill använda.
- 6 På sidan **Vad vill du överföra?** väljer du de objekt du vill föra över och klickar på **Nästa**.

När informationen har kopierats visas meddelandet **Läsfasen slutförd**.

- 7 Klicka på **Avsluta**.

Så här överför du data till den nya datorn:

- 1 På sidan **Gå nu till den gamla datorn** på den nya datorn klickar du på **Nästa**.
- 2 På sidan **Var finns filerna och inställningarna?** väljer du samma metod som för överföringen av inställningar och filer och klickar på **Nästa**. Följ anvisningarna på skärmen.

Guiden läser de kopierade filerna och inställningarna och överför dem till den nya datorn.

När alla inställningar och filer har överförts, visas sidan **Slutförd**.

- 3 Klicka på **Slutförd** och starta om den nya datorn.



OBS! Mer information om hur du flyttar data hittar du genom att söka på support.dell.com efter dokument #154781 (*What Are The Different Methods To Transfer Files From My Old Computer To My New Dell™ Computer Using the Microsoft® Windows® XP Operating System?* (Vilka olika metoder finns för överföring av filer från min gamla dator till min nya Dell™-dator i operativsystemet Microsoft® Windows® XP?)).



OBS! Det går inte att komma åt Dell™ Knowledge Base-dokumentet från vissa länder.

På Microsoft Windows Vista®

- 1 Klicka på startknappen i Windows Vista , och därefter på **Överföra filer och inställningar**→ **Starta Windows filöverföring**.
- 2 Klicka på **Fortsätt** i dialogrutan **Kontroll av användarkonto**.
- 3 Klicka på **Påbörja en ny överföring** eller **Fortsätt en pågående överföring**.
- 4 Följ anvisningarna på skärmen från guiden Windows Filöverföring.

Specifikationer



OBS! Erbjudanden kan variera per region. Mer information om datorns konfiguration får du om du klickar på **Start** → **Hjälp och support** och väljer alternativet som visar datorinformation.

Processor

Processortyp	Intel® Core™ 2 Duo-processor
L2-cacheminne	6 MB
Frekvens för framsidesbuss	1067 MHz

Förvaring

Hårddisk	SATA
Andra hårddisk	i mediefack (tillval)

Systeminformation

Kretsuppsättning	Intel 45 Express
Databussbredd	64 bitars
DRAM-bussbredd	64 bitars
Processoradressbussbredd	36 bitar
Flash-EPROM	SPI 32 Mbit
PCI-buss (endast separat grafik)	x16 PCIe

PC Card

CardBus-styrenhet	Ricoh R5C847
Port för PC Card	En (med stöd för ett kort av typ I eller II)
Kort som stöds	3,3 V och 5 V
Kontakt för PC Card	80 stift

ExpressCard

OBS! ExpressCard-kortplatsen är endast avsett för ExpressCard. Den stöder INTE PC Card.

ExpressCard-kontakt	ExpressCard-kortplats (stöder både USB- och PCIe-baserade gränssnitt)
Kort som stöds	ExpressCard/54 och ExpressCard/34 formfaktorer

Läsare för SD-minneskort (Secure Digital)

Kort som stöds	SD, SDIO, SD HC, Mini SD (med adapter) MMC, MMC+, Mini MMC (med adapter)
----------------	---

Minne

Minnesmodulens kontakt	två DIMM-kortplatser
Minneskonfigurationer	512 MB (1 DIMM-enhet) 1 GB (1 eller 2 DIMM-enheter) 2 GB (1 eller 2 DIMM-enheter) 4 GB (1 eller 2 DIMM-enheter, endast Microsoft® Windows Vista®) 8 GB (2 DIMM-enheter, endast Windows Vista)
Minnestyp	DDR II 667 MHz och 800 MHz (om det stöds av kretsutrustning och/eller processor kombinationer); endast icke felkorrigering

Minne (fortsättning)

Minimalt minne	512 MB (1 DIMM-enhet)
Maximalt minne	8 GB (endast Windows Vista)

OBS! Dubbel bandbreddsoperation kräver att båda minneskortplatserna används och har minne av samma storlek.

OBS! Det minne som anges vara tillgängligt återspeglar inte det maximala minnet som är installerat, eftersom en viss mängd minne reserveras för systemfiler.

Portar och kontakter

Ljud	kontakter för mikrofon och stereohörlurar/högtalare
IEEE 1394a	4-stiftskontakt
Indata/utdata-kortplatser	läsare för SD-minneskort stöder SD, SDIO, SD-HC, Mini-SD (med adapter) MMC, MMC+, Mini-MMC (med adapter) Express-kortplats för ett 54 mm eller 34 mm card en CardBus/PCMCIA-kortplats integrerad läsare för smartkort
MiniCard-stöd (interna expansionskortplatser)	en dedicerad kortplats i halvstorlek för MiniCard för trådlöst lokalt nätverk (WLAN, mobilt bredband) en dedicerad kortplats för MiniCard för trådlöst lokalt nätverk (WLAN, mobilt bredband) en dedicerad kortplats för MiniCard för trådlöst personligt nätverk (WPAN, Bluetooth® eller UWB [Ultra Wideband]) WWAN eller WPAN kortplats för MiniCard kan även användas för Intel Flash-cacheminne
Mediefack	stöder komponenter från E-Family och E-Module
Modem	RJ-11-port
Nätverkskort	RJ-45-port

Portar och kontakter (fortsättning)

USB, eSATA	tre USB 2.0-portar med upp till 2 A delad strömförsörjning för extern enhet en USB 2.0/eSATA-port med upp till 2 A delad strömförsörjning för extern enhet
Bildskärm	DisplayPort stöder HDMI och DVI med dongle

Kommunikation

Modem:	internt modem
Nätverkskort	10/100/1000 Ethernet LAN på moderkortet
Trådlöst	WLAN Mobilt bredband Bluetooth® WI-MAX Ultra Wideband-teknik
Mobilt bredband	MiniCard i hel storlek
GPS	Mobilt bredband MiniCard eller MiniCard med endast GPS

Bildskärmsfunktion

OBS! Dell™-datorn har såväl integrerat som separat bildskärmsalternativ.

Bildskärmstyp	separat minne inbyggt på moderkortet, maskinvaruaccelererad
Databuss	inbyggt grafikort eller PCI-E-grafik x16
Bildskärmsstyrenhet	Intel Extreme (integrerat) nVIDIA Quadro NVS 160M (separat)
Bildskärmsminne	upp till 256 MB (integrerat) 256-MB dedikerat (separat)
Bildskärmsutgång	VGA, DisplayPort
Externt stöd	VGA DisplayPort DVI (DisplayPort adapter eller via E-Port) HDMI (DisplayPort adapter)

Ljud	
Ljudtyp	tvåkanaligt högkvalitativt ljud (Azalia)
Ljud-codec	IDT 92HD71B
Stereokonvertering	24-bitars (analog till digital och digital till analog)
Gränssnitt:	
Internt	internt högkvalitativt ljud (Azalia) codec
Extern	externa kontakter för mikrofon och stereohörlurar/högtalare
Högtalare	två 1 W, 4 ohm högtalare
Intern högtalarförstärkare	1 W per kanal, 4 ohm
Intern mikrofon	enkel digital mikrofon
Volymreglage	knappar för volymkontroll och ljud av

Bildskärm	
Typ (aktiv matris TFT)	WXGA, WXGA+, WUXGA
Dimensioner	391 mm (15,4 tum), bredskärmsförhållande (16:10 förhållande)
Maximala upplösningar:	
WXGA CCFL	1280 x 800 med 18-bitars färg (262 K)
WXGA+ WLED	1440 x 900 med 18-bitars färg (262 K)
WUXGA 2-CCFL	1920 x 1200 med 18-bitars färg (262 K)
Uppdateringshastighet	60 Hz
Betraktningvinkel	0° (stängd) till 160° (förutom i dockat läge)

Bildskärm (fortsättning)

Visningsvinklar:

Horisontell

WXGA: 40/40°

WXGA+: 55/55°

WUXGA: 55/55°

Vertikal

WXGA: 15/30°

WXGA+: 45/45°

WUXGA: 45/45°

Bildpunktstäthet:

WXGA: 0,2373

WXGA+: 0,2109

WUXGA: 0,1725

Energiförbrukning, typfall
(panel med bakgrundsljus):

WXGA: 6,2 W (max) utan inverterförlust

WXGA+: 5,8 W (max)

WUXGA: 13,0 W (max)

Tangentbord

Antal tangenter

83 (USA och Kanada); 84 (Europa)

87 (Japan)

Layout

QWERTY/AZERTY/Kanji

Storlek

hel storlek (19 mm breddsteg)

Styrplatta

X/Y-positionsupplösning
(grafiktabelläge)

240 cpi

Storlek:

Bredd

65,8 mm (2,59 tum) sensoraktivt område

Höjd

38,5 mm (1,52 tum) rektangel

Batteri

Typer	smart litiumjon med fyra celler
	smart litiumjon med sex celler
	smart litiumjon med nio celler
	smart polymer slice med tolv celler

Dimensioner för litiumjon batteri med fyra celler:

Djup	206 mm (8,11 tum)
Höjd	19,8 mm (0,78 tum)
Bredd	47,0 mm (1,85 tum)
Vikt	0,24 kg (0,53 lb)

Dimensioner för litiumjon batteri med sex celler:

Djup	206 mm (8,11 tum)
Höjd	19,8 mm (0,78 tum)
Bredd	47,0 mm (1,85 tum)
Vikt	0,33 kg (0,73 lb)

Dimensioner för litiumjon batteri med nio celler:

Djup	208 mm (8,67 tum)
Höjd	22,3 mm (0,88 tum)
Bredd	68,98 mm (2,70 tum)
Vikt	0,51 kg (1,12 lb)

Dimensioner för polymer slice batteri med tolv celler:

Djup	14,48 mm (0,57 tum)
Höjd	217,24 mm (8,55 tum)
Bredd	322,17 mm (12,68 tum)

Batterispänning	11,1 VDC
-----------------	----------

Batteri (fortsättning)

Wattimmar:

4-cells primärt batteri	35 Whr, 2,6 Ahr
6-cells primärt batteri	56 Whr, 2,6 Ahr
9-cells högkapacitetsbatteri	85 Whr, 2,6 Ahr (tillval i batterifacket)

OBS! Batteriets drifttid varierar utifrån driftsförhållandena och kan minska avsevärt under vissa beräkningsintensiva förhållanden.

Laddningstid (ungefärlig):

Datom avstängd	1 timma till 80 procents laddning
Batteriets livslängd (ungefärlig)	upp till 500 uppladdningar
Temperaturintervall:	
Drift	0° till 40 °C (32° till 104 °F)
Förvaring	-10° till 65 °C (14° till 149 °F)
Knappcells batteri	CR-2032

Nätadapter

Typer	65 W reseadapter 90 W nätadapter 130 W Dell adapter PA-4E
Inspänning	100–240 VAC
Frekvens	50–60 Hz
Uteffekt	19,5 VDC
65 W reseadapter	
Strömingång	1,5 A
Utström	3,34 A
90 W nätadapter	
Strömingång	1,5 A
Utström	4,62 A

Nätadapter (fortsättning)

130W Dell adapter PA-4E

Strömningång 2,5 A

Utström 6,7 A

Dimensioner

Höjd 70,22 mm (2,76 tum)

Bredd 146,64 mm (5,77 tum)

Djup 16,3 mm (0,64 tum)

Temperaturintervall:

Drift 0° till 35 °C (32° till 95 °F)

Förvaring -40° till 65 °C (-40° till 149 °F)

Fysiska mått

Höjd 27 mm (1,06 tum)

33,3 mm (1,31 tum)

Bredd 358 mm (14,1 tum)

Djup 244 mm (9,61 tum)

Vikt 2,57 kg (5,69 lb) med 6-cells batteri och optisk enhet

2,46 kg (5,41 lb) med 6-cells batteri utan optisk enhet

Miljöpåverkan

Temperaturintervall:

Drift 0° till 35 °C (32° till 95 °F)

Förvaring -40° till 65 °C (-40° till 149 °F)

Relativ luftfuktighet (maximal):

Drift 10 % till 90 % (utan kondens)

Förvaring 5 % till 95 % (utan kondens)

Miljöpåverkan (fortsättning)

Maximal vibration (vid användning av ett slumpmässigt vibrationsspektrum som simulerar användarmiljön):

Drift 0,66 g RMS

Förvaring 1,3 g RMS

Maximal stöttålighet (mätt med hårddisk i driftläge och en 2 ms lång halvsinuspuls för drift; även mätt med parkerad hårddisk och en 2 ms lång halvsinuspuls för lagring):

Drift 143 G

Förvaring 163 G

Höjd över havet (maximal):

Drift -15,2 till 3048 m

Förvaring -15,2 till 3048 m

Felsökning

 **WARNING!** Koppla alltid ur datorn från eluttaget innan du öppnar kåpan för att skydda dig mot möjlig elektrisk stöt, skärsår av rörliga fläktblad eller andra möjliga skador.

 **WARNING!** Innan du utför någon av åtgärderna i det här avsnittet ska du läsa igenom och följa säkerhetsinstruktionerna som medföljde datorn.

Verktyg

Strömindikatorer

Den dubbelfärgade strömbrytarlampan på framsidan och på bakre vänstra hörnet av datorn tänds och blinkar, eller lyser med fast sken, för att visa på olika statuslägen. Om strömindikatorn är:

Uppträdande av strömindikator	Indikering
Släckt	Datorn är endera avstängd eller får ingen ström.
Stadigt blå och datorn inte svarar	Bildskärmen är ansluten men troligen inte på.
Blinkande blå	Datorn är i pausläge. Tryck på någon av tangenterna på tangentbordet, flytta musen eller tryck på strömbrytaren för att återgå till normalläge.
Blinkande gul	Datorn får ström men det kan vara problem med en enhet som exempelvis en minnesmodul eller ett grafikkort kan vara felaktigt installerat.
Stadigt gul	Det kan vara problem med strömmen eller fel på en intern enhet.

Pipkoder

Datorn kan avge ett antal ljudsignaler under starten om bildskärmen inte kan visa fel eller problem. Ljudsignalerna, som kallas pipkoder, varnar om ett problem. En möjlig pipkod kan bestå av tre korta ljudsignaler som upprepas. Den pipkoden meddelar att datorn har stött på ett möjligt fel på moderkortet.

Om datorn avger ljudsignaler under starten gör du så här:

- 1 Anteckna ljudsignalen.
- 2 Kör Dell™ Diagnostik om du behöver identifiera ett allvarigare fel (se ”Dell Diagnostik” på sidan 43).

Kod (upprepade korta ljudsignaler)	Beskrivning	Föreslagen åtgärd
1	Checksummefel i BIOS. Eventuellt moderkortsfel	Kontakta Dell.
2	Inga minnesmoduler kunde identifieras	<ol style="list-style-type: none">1 Om du har två eller flera minnesmoduler installerade tar du bort dem och installerar sedan om en modul (se <i>Servicehandbok</i> på support.dell.com) och starta sedan datorn på nytt. Om datorn startar normalt återinstallerar du modulen. Fortsätt på samma sätt tills du har hittat minnesmodulen som inte fungerar eller har satt tillbaka samtliga utan att felet dök upp igen.2 Om tillgängligt installerar du bara minne av samma typ i datorn, se <i>Servicehandbok</i> på support.dell.com).3 Om problemet kvarstår kontaktar du Dell.
3	Möjligt fel på moderkortet	Kontakta Dell.

Kod (upprepade korta ljudsignaler)	Beskrivning	Föreslagen åtgärd
4	Fel vid läsning från/skrivning till RAM-minne	<p>1 Säkerställ att inga speciella minnesmodul-/minneskontaktplaceringskrav föreligger (se <i>Servicehandbok</i> på support.dell.com).</p> <p>2 Kontrollera att minnesmodulerna du installerar är kompatibla med datorn (se <i>Servicehandbok</i> på support.dell.com).</p> <p>3 Om problemet kvarstår kontaktar du Dell.</p>
5	Fel på realtidsklockan. Eventuellt fel på batteriet eller moderkortet.	<p>1 Byt ut batteriet (se <i>Servicehandbok</i> på support.dell.com).</p> <p>2 Om problemet kvarstår kontaktar du Dell.</p>
6	Fel vid test av grafik-BIOS	Kontakta Dell.
7	Fel vid test av CPU-cacheminne	Kontakta Dell.

Felmeddelanden

 **WARNING! Innan du utför någon av åtgärderna i det här avsnittet ska du läsa igenom och följa säkerhetsinstruktionerna som medföljde datorn.**

Om felmeddelandet (eller något liknande meddelande) inte finns med i listan kan du läsa i dokumentationen för operativsystemet eller det program som var igång då meddelandet visades.

AUXILIARY DEVICE FAILURE (FEL PÅ KRINGENHET) — Det kan vara fel på pekplattan eller den externa musen. Kontrollera anslutningen av en extern mus. Aktivera alternativet **Pointing Device** (pekdon) i systeminställningarna. Mer information finns i *Servicehandbok* på support.dell.com. Kontakta Dell om problemet kvarstår (se "Kontakta Dell" på sidan 64).

BAD COMMAND OR FILE NAME (FELAKTIGT KOMMANDO ELLER FILNAMN) — Kontrollera att du har stavat kommandot rätt, infogat mellanslag på rätt ställen och använt rätt sökväg.

CACHE DISABLED DUE TO FAILURE (CACHEMINNE AVSTÄNGT PÅ GRUND AV FEL) — Det är fel på det primära cacheminnet i processorn. Kontakta Dell (se ”Kontakta Dell” på sidan 64).

CD DRIVE CONTROLLER FAILURE (FEL PÅ CD-ENHETENS STYRDON) — Cd-enheten svarar inte på kommandon från datorn.

DATA ERROR (DATAFEL) — Hårddisken kan inte läsa data.

DECREASING AVAILABLE MEMORY (MINSKANDE TILLGÄNGLIGT MINNE) — Det kan vara fel på en eller flera minnesmoduler eller så sitter de inte i rätt. Installera om minnesmodulerna eller byt ut dem om det behövs. Mer information finns i *Servicehandbok* på support.dell.com.

DISK C: FAILED INITIALIZATION (DET GICK INTE ATT INITIERA DISKEN C:) — Hårddisken gick inte att initiera. Kör hårddisktesten i Dell Diagnostik (se ”Dell Diagnostik” på sidan 43).

DRIVE NOT READY (ENHETEN ÄR INTE KLAR) — Den pågående operationen fordrar att det finns en hårddisk i facket innan den kan fortsätta. Installera en hårddisk i enhetsuttaget. Mer information finns i *Servicehandbok* på support.dell.com.

ERROR READING PCMCIA CARD (FEL VID LÄSNING AV PCMCIA-KORT) — Datorn kan inte identifiera ExpressCard-kortet. Sätt i kortet på nytt eller försök med ett annat. Mer information finns i *Servicehandbok* på support.dell.com.

EXTENDED MEMORY SIZE HAS CHANGED (DET UTÖKADE MINNETS STORLEK HAR ÄNDRATS) — Minnesstorleken som finns registrerat i NVRAM överensstämmer inte med den mängd minne som finns installerat på datorn. Starta om datorn. Kontakta Dell om felet uppstår igen (se ”Kontakta Dell” på sidan 64).

THE FILE BEING COPIED IS TOO LARGE FOR THE DESTINATION DRIVE (FILEN SOM KOPIERAS ÄR FÖR STOR FÖR MÅLENHETEN) — Filen som du försöker kopiera får inte plats på disken eller så är disken full. Försök kopiera filen till en annan disk eller använd en disk med större lagringskapacitet.

A FILENAME CANNOT CONTAIN ANY OF THE FOLLOWING CHARACTERS: \ / : * ? " < > | (ETT FILNAMN KAN INTE INNEHÅLLA NÅGOT AV FÖLJANDE TECKEN: \ / : * ? " < > |) — Använd inte dessa tecken i filnamn.

GATE A20 FAILURE (FEL PÅ PORT A20) — En minnesmodul kan sitta löst. Installera om minnesmodulerna eller byt ut dem om det behövs. Mer information finns i *Servicehandbok* på support.dell.com.

GENERAL FAILURE (ALLMÄNT FEL) — Operativsystemet kan inte utföra kommandot. Meddelandet följs vanligen av mer detaljerad information, exempelvis Skrivaren saknar papper. Vidta lämplig åtgärd.

HARD-DISK DRIVE CONFIGURATION ERROR (KONFIGURATIONSFEL PÅ HÅRDDISKEN) — Datorm kan inte identifiera enhetens typ. Stäng av datorm, ta bort hårddisken (se *Servicehandbok* på support.dell.com) och starta om datorm från en cd-skiva. Stäng sedan av datorm, montera hårddisken igen och starta om datorm. Kör hårddisktesten i Dell Diagnostik (se ”Dell Diagnostik” på sidan 43).

HARD-DISK DRIVE CONTROLLER FAILURE 0 (FEL 0 PÅ HÅRDDISKENS STYRDON) — Hårddisken svarar inte på kommandon från datorm. Stäng av datorm, ta bort hårddisken (se *Servicehandbok*), och starta om datorm från en cd-skiva. Stäng sedan av datorm, montera hårddisken igen och starta om datorm. Försök med en annan hårddisk om problemet består. Kör hårddisktesten i Dell Diagnostik (se ”Dell Diagnostik” på sidan 43).

HARD-DISK DRIVE FAILURE (FEL PÅ HÅRDDISKEN) — Hårddisken svarar inte på kommandon från datorm. Stäng av datorm, ta bort hårddisken (se *Servicehandbok* på support.dell.com), och starta om datorm från en cd-skiva. Stäng sedan av datorm, montera hårddisken igen och starta om datorm. Försök med en annan hårddisk om problemet består. Kör hårddisktesten i Dell Diagnostik (se ”Dell Diagnostik” på sidan 43).

HARD-DISK DRIVE READ FAILURE (FEL VID LÄSNING FRÅN HÅRDDISKEN) — Hårddisken kan vara defekt. Stäng av datorm, ta bort hårddisken (se *Servicehandbok* på support.dell.com), och starta om datorm från en cd-skiva. Stäng sedan av datorm, montera hårddisken igen och starta om datorm. Försök med en annan hårddisk om problemet består. Kör hårddisktesten i Dell Diagnostik (se ”Dell Diagnostik” på sidan 43).

INSERT BOOTABLE MEDIA (SÄTT I ETT STARTBART MEDIUM) — Operativsystemet försöker att starta från ett icke-startbart media, som exempelvis en diskett eller cd-skiva. Sätt i ett startbart media.

INVALID CONFIGURATION INFORMATION-PLEASE RUN SETUP PROGRAM (OGILTIG KONFIGURATION, KÖR SYSTEMINSTÄLLNINGSPROGRAMMET) — Systemkonfigurationen motsvarar inte maskinvarukonfigurationen. Meddelandet visas i de flesta fall efter att en minnesmodul installeras. Ändra motsvarande inställningar i systeminställningsprogrammet. Mer information finns i *Servicehandbok* på support.dell.com.

KEYBOARD CLOCK LINE FAILURE (FEL PÅ TANGENTBORDETS KLOCKPULS) — Kontrollera anslutningen på externa tangentbord. Kör tangentbordstesten i Dell Diagnostik (se ”Dell Diagnostik” på sidan 43).

KEYBOARD CONTROLLER FAILURE (FEL PÅ TANGENTBORDETS STYRDON) — Kontrollera anslutningen på externa tangentbord. Starta om datorn och undvik att röra vid tangentbordet eller musen under startrutinen. Kör tangentbordstesten i Dell Diagnostik (se ”Dell Diagnostik” på sidan 43).

KEYBOARD DATA LINE FAILURE (FEL PÅ TANGENTBORDETS DATALINJE) — Kontrollera anslutningen på externa tangentbord. Kör tangentbordstesten i Dell Diagnostik (se ”Dell Diagnostik” på sidan 43).

KEYBOARD STUCK KEY FAILURE (EN TANGENT HAR FASTNAT) — Kontrollera anslutningen på externa tangentbord. Starta om datorn och undvik att röra vid tangentbordet eller musen under startrutinen. Kör Stuck Key-test i Dell Diagnostik (se ”Dell Diagnostik” på sidan 43).

LICENSED CONTENT IS NOT ACCESSIBLE IN MEDIADIRECT (LICENSIERAT INNEHÅLL ÄR INTE TILLGÄNGLIGT I MEDIADIRECT) — Dell™ MediaDirect™ kan inte verifiera DRM-restriktioner (Digital Rights Management) i filen, så den kan inte spelas upp (se ”Dell Diagnostik” på sidan 43).

MEMORY ADDRESS LINE FAILURE AT ADDRESS, READ VALUE EXPECTING VALUE (MINNESADRESSFEL VID ADRESS, LÄSVÄRDE FÖRVÄNTAT VÄRDE) — Det kan vara fel på en minnesmodul, men den kan även sitta fel. Installera om minnesmodulerna eller byt ut dem om det behövs. Mer information finns i *Servicehandbok* på support.dell.com.

MEMORY ALLOCATION ERROR (MINNESTILDELNINGSFEL) — Programmet du försöker köra fungerar inte ihop med operativsystemet, ett annat program eller ett verktyg. Stäng av datorn, vänta en halv minut och starta sedan om den. Försök att starta programmet igen. Om felmeddelandet visas igen ska du läsa dokumentationen till programmet.

MEMORY DATA LINE FAILURE AT ADDRESS, READ VALUE EXPECTING VALUE (FEL PÅ MINNESDATALINJE VID ADRESS, LÄSVÄRDE FÖRVÄNTAT VÄRDE) — Det kan vara fel på en minnesmodul, men den kan även sitta fel. Installera om minnesmodulerna eller byt ut dem om det behövs. Mer information finns i *Servicehandbok* på support.dell.com.

MEMORY DOUBLE WORD LOGIC FAILURE AT ADDRESS, READ VALUE EXPECTING VALUE (FEL DUBBELORDSLOGIK PÅ ADRESSEN, LÄSVÄRDE FÖRVÄNTAT VÄRDE) — Det kan vara fel på en minnesmodul, men den kan även sitta fel. Installera om minnesmodulerna eller byt ut dem om det behövs. Mer information finns i *Servicehandbok* på support.dell.com.

MEMORY ODD/EVEN LOGIC FAILURE AT ADDRESS, READ VALUE EXPECTING VALUE (MINNESPARITETS FEL VID ADDRESS, LÄSVÄRDE FÖRVÄNTAT VÄRDE) — Det kan vara fel på en minnesmodul, men den kan även sitta fel. Installera om minnesmodulerna eller byt ut dem om det behövs. Mer information finns i *Servicehandbok* på support.dell.com.

MEMORY WRITE/READ FAILURE AT ADDRESS, READ VALUE EXPECTING VALUE (FEL VID LÄSNING/SKRIVNING AV MINNET VID ADDRESS, LÄSVÄRDE FÖRVÄNTAT VÄRDE) — Det kan vara fel på en minnesmodul, men den kan även sitta fel. Installera om minnesmodulerna eller byt ut dem om det behövs. Mer information finns i *Servicehandbok* på support.dell.com.

NO BOOT DEVICE AVAILABLE (DET FINNS INGEN STARTENHET) — Datoren kan inte hitta hårddisken. Om hårddisken är konfigurerad som startenhet kontrollerar du att enheten är ordentligt installerad och partitionerad som startenhet.

NO BOOT SECTOR ON HARD DRIVE (INGEN STARTSEKTOR PÅ HÅRDDISK) — Det kan vara fel på operativsystemet. Kontakta Dell (se "Kontakta Dell" på sidan 64).

NO TIMER TICK INTERRUPT (INGET TIMERAVBROTT) — Det kan vara ett fel på en krets på moderkortet. Kör hårddisktesten i Dell Diagnostik (se "Dell Diagnostik" på sidan 43).

NOT ENOUGH MEMORY OR RESOURCES. EXIT SOME PROGRAMS AND TRY AGAIN (DET FINNS INTE TILLRÄCKLIGT MINNE ELLER RESURSER, AVSLUTA NÅGRA PROGRAM OCH FÖRSÖK IGEN) — För många program är öppna. Stäng alla fönster och öppna sedan det program som du vill använda.

OPERATING SYSTEM NOT FOUND (DET GICK INTE ATT HITTA OPERATIVSYSTEMET) — Installera om hårddisken (se *Servicehandbok* på support.dell.com). Kontakta Dell om problemet kvarstår (se "Kontakta Dell" på sidan 64).

OPTIONAL ROM BAD CHECKSUM (KONTROLLSUMMAN STÄMMER INTE FÖR ROM-MINNET) — ROM-tillvalet fungerar inte. Kontakta Dell (se "Kontakta Dell" på sidan 64).

A REQUIRED .DLL FILE WAS NOT FOUND (EN NÖDVÄNDIG DLL-FIL HITTANDES INTE) — Programmet som du försöker starta hittar inte en fil som behövs. Så här tar du bort programmet och installerar om det.

Windows XP:

- 1 Klicka på Start → Kontrollpanelen → Lägg till eller ta bort program → Program och funktioner.
- 2 Markera det program som du vill ta bort.

- 3 Klicka på **Avinstallera**.
- 4 Information om installationen finns i programdokumentationen.

Windows Vista:

- 1 Klicka på Windows Vista-startknappen  → **Kontrollpanelen** → **Program** → **Program och funktioner**.
- 2 Markera det program som du vill ta bort.
- 3 Klicka på **Avinstallera**.
- 4 Information om installationen finns i programdokumentationen.

SECTOR NOT FOUND (SEKTORN GICK INTE ATT HITTA) — Operativsystemet kan inte hitta en sektor på hårddisken. Det kan finnas en defekt sektor eller en felaktig FAT-tabell på hårddisken. Kör felkontrollprogrammet i Windows och kontrollera filstrukturen på hårddisken. Se Windows Hjälp och support för anvisningar (klicka på **Start** → **Hjälp och support**). Om ett stort antal sektorer är behäftade med fel ska du säkerhetskopiera alla data (om det är möjligt) och sedan formatera om hårddisken.

SEEK ERROR (SÖKFEL) — Operativsystemet kan inte hitta ett visst spår på hårddisken.

SHUTDOWN FAILURE (AVSTÄNGNINGSFEL) — Det kan vara ett fel på en krets på moderkortet. Kör hårddisktesten i Dell Diagnostik (se "Dell Diagnostik" på sidan 43).

TIME-OF-DAY CLOCK LOST POWER (KLOCKAN HAR RÅKAT UT FÖR STRÖMAVBROTT) — Det är fel i systeminställningarna. Anslut datorn till ett eluttag och ladda batteriet. Om problemet kvarstår kan du försöka återställa alla data genom att starta systeminställningsprogrammet och sedan omedelbart avsluta det igen (se *Servicehandbok* på support.dell.com). Kontakta Dell om meddelandet återkommer (se "Kontakta Dell" på sidan 64).

TIME-OF-DAY CLOCK STOPPED (KLOCKAN HAR STANNAT) — Reservbatteriet som gör att systeminställningarna bevaras kan behöva laddas upp. Anslut datorn till ett eluttag och ladda batteriet. Kontakta Dell om problemet kvarstår (se "Kontakta Dell" på sidan 64).

TIME-OF-DAY NOT SET-PLEASE RUN THE SYSTEM SETUP PROGRAM (KLOCKAN ÄR INTE INSTÄLLD, KÖR SYSTEMINSTÄLLNINGSPROGRAMMET) — Tiden eller datumet som lagras i systeminställningarna matchar inte systemklockans tid. Ändra **Datumet** och **Tiden**. Mer information finns i *Servicehandbok* på support.dell.com.

TIMER CHIP COUNTER 2 FAILED (RÄKNARE 2 PÅ TIDSKRETSEN FUNGERAR INTE) — Det kan vara ett fel på en krets på moderkortet. Kör hårddisktesten i Dell Diagnostik (se ”Dell Diagnostik” på sidan 43).

UNEXPECTED INTERRUPT IN PROTECTED MODE (OVÄNTAT AVBROTT I SKYDDAT LÄGE) — Tangentbordets styrdon kanske inte fungerar eller så kan en minnesmodul sitta löst. Kör minnestestet och testet av tangentbordets styrdon i Dell Diagnostik (se ”Dell Diagnostik” på sidan 43).

X:\ IS NOT ACCESSIBLE.THE DEVICE IS NOT READY (X:\ ÄR INTE TILLGÄNGLIG, ENHETEN ÄR INTE REDO) — Sätt i en disk i enheten och försök igen.

WARNING: BATTERY IS CRITICALLY LOW (VARNING: BATTERIET ÄR NÄSTAN UTTÖMT) — Batteriet håller på att ta slut. Byt ut batteriet eller anslut datorn till ett eluttag; aktivera i annat fall viloläget eller stäng av datorn.

Systemmeddelanden



OBS! Om meddelandet du fick inte finns i tabellen kan du läsa i dokumentationen för antingen operativsystemet eller programmet som kördes när meddelandet visades.

ALERT! PREVIOUS ATTEMPTS AT BOOTING THIS SYSTEM HAVE FAILED AT CHECKPOINT [NNNN]. FOR HELP IN RESOLVING THIS PROBLEM, PLEASE NOTE THIS CHECKPOINT AND CONTACT DELL TECHNICAL SUPPORT (VARNING! TIDIGARE FÖRSÖK ATT STARTA DATORN HAR HAVERERAT I PUNKTEN [NNNN], KONTAKTA DELLS TEKNISKA SUPPORT OCH UPPGE KONTROLLPUNKTEN) — Datorn kunde inte slutföra startrutinen tre gånger efter varandra på grund av samma fel (se ”Kontakta Dell” på sidan 64 för hjälp).

CMOS CHECKSUM ERROR (FELAKTIG KONTROLLSUMMA FÖR BIOS) — Eventuellt fel på moderkort eller slut på RTC-batteri. Byt batteri. Mer information finns i *Servicehandbok* på support.dell.com eller se ”Kontakta Dell” på sidan 64.

CPU FAN FAILURE (FEL PÅ PROCESSORFLÄKT) — Fel på processorfläkt. Byt ut processorfläkten. Mer information finns i *Servicehandbok* på support.dell.com.

HARD-DISK DRIVE FAILURE (FEL PÅ HÅRDISKENHET) — Möjligt fel på hårddisken under hårddiskens POST. Kontrollera kablar, byt hårddiskar eller se ”Kontakta Dell” på sidan 64 för hjälp.

HARD-DISK DRIVE READ FAILURE (FEL VID LÄSNING FRÅN HÅRDISKEN) — Möjligt fel på hårddisken under hårddiskens starttest (se ”Kontakta Dell” på sidan 64 för hjälp).

KEYBOARD FAILURE (FEL PÅ TANGENTBORDET) — Fel på tangentbordet eller kabeln till tangentbordet är lös.

NO BOOT DEVICE AVAILABLE (DET FINNS INGEN STARTENHET) — Ingen startbar partition på hårddisken, kabeln till hårddisken är lös eller det finns inte några startbara enheter.

- Om hårddisken är konfigurerad som startenhet kontrollerar du att kablarna är ordentligt anslutna och att enheten är korrekt installerad och partitionerad som startenhet.
- Starta systeminställningsprogrammet, och säkerställ att startsekvensinformationen är korrekt (se *Servicehandbok* på support.dell.com).

NO TIMER TICK INTERRUPT (INGET TIMERAVBROTT) — Det kanske är fel på en krets på moderkortet eller på moderkortet (se "Kontakta Dell" på sidan 64 för hjälp).

USB OVER CURRENT ERROR (FEL PÅ USB-ÖVERSTRÖMSTYRKA) — Koppla bort USB-enheten. Använd en extern strömkälla till USB-enheten.

NOTICE - HARD DRIVE SELF MONITORING SYSTEM HAS REPORTED THAT A PARAMETER HAS EXCEEDED ITS NORMAL OPERATING RANGE. DELL RECOMMENDS THAT YOU BACK UP YOUR DATA REGULARLY. A PARAMETER OUT OF RANGE MAY OR MAY NOT INDICATE A POTENTIAL HARD DRIVE PROBLEM (ANMÄRKNING - HÅRDDISKENS SJÄLVÖVERVAKNINGSSYSTEM HAR RAPPORTERAT ATT EN PARAMETER HAR ÖVERSKRIDIT DET NORMALA DRIFTINTERVALLET. DELL REKOMMENDERAR ATT DU SÄKERHETSKOPIERAR DINA DATA REGELBUNDET. EN PARAMETER SOM HAMNAT UTANFÖR DET NORMALA INTERVALLET KAN PÅVISA ATT DET ÄR PROBLEM MED HÅRDDISKEN, MEN DET ÄR INTE SÄKERT) — S.M.A.R.T-fel, möjligt fel på hårddisken. Denna funktion kan aktiveras och inaktiveras i BIOS-inställningarna.

Felsökning av programvaru- och maskinvaruproblem

Om en enhet antingen inte upptäcks av operativsystemet eller identifieras men är felaktigt konfigurerad kan du lösa problemet med hjälp av Felsökare för maskinvara.

Så här startar du Felsökare för maskinvara:

Windows XP:

- 1 Klicka på **Start** → **Hjälp och support**.
- 2 Skriv **felsökare för maskinvara** i sökfältet och tryck på <Retur> för att starta sökningen.
- 3 I avsnittet **Rätta till ett problem** klickar du på **Felsökare för maskinvara**.

I listan **Felsökare för maskinvara** väljer du det alternativ som beskriver problemet på bästa sätt och klickar på **Nästa** för att följa resterande felsökningsinstruktioner.

Windows Vista:

- 1 Klicka på Start-knappen i Windows Vista , och klicka på **Hjälp och support**.
- 2 Skriv felsökare för maskinvara i sökfältet och tryck på <Retur> för att starta sökningen.
- 3 I sökresultaten väljer du det alternativ som beskriver problemet på bästa sätt, och följer resterande felsökningsinstruktioner.

Dell Diagnostik



WARNING! Innan du utför någon av åtgärderna i det här avsnittet ska du läsa igenom och följa säkerhetsinstruktionerna som medföljde datorn.

När du ska använda Dell Diagnostik

Om du har problem med datorn utför du kontrollerna i Problem med programvara och att datorn hänger sig (se "Problem med låsningar och programvara" på sidan 47) och kör Dell Diagnostik innan du kontakter Dell för att få hjälp.

Skriv gärna ut instruktionerna innan du börjar.



ANMÄRKNING: Dell Diagnostik fungerar bara på Dell-datorer.



OBS! *Drivers and Utilities*-mediet är ett tillval och medföljer inte alla datorer.

Se *Servicehandbok* på support.dell.com för att granska datorns konfigurationsinformation och säkerställ att enheten du vill testa visas i systeminställningsprogrammet samt är aktivt.

Starta Dell Diagnostik från hårddisken eller från *Drivers and Utilities*-mediet.

Starta Dell Diagnostik från hårddisken



OBS! Om datorn inte kan visa en skärmbild, se "Kontakta Dell" på sidan 64.

- 1 Säkerställ att datorn är ansluten till ett eluttag som är känt för att fungera riktigt.
- 2 Starta (eller starta om) datorn.
- 3 När DELL™-logotypen visas trycker du omedelbart på <F12>. Välj **Diagnostics** i startmenyn och tryck på <Retur>.



OBS! Om du väntar för länge och operativsystemets logotyp visas, fortsätter du att vänta tills du ser Microsoft® Windows®-skrivbordet. Stäng sedan av datorn och försök på nytt.



OBS! Om du får ett meddelande om att ingen partition för diagnosverktyget har hittats, kör du Dell Diagnostik från *Drivers and Utilities*-mediet.

- 4 Tryck på valfri tangent för att starta Dell Diagnostik från diagnostics utility-partitionen på hårddisken och följ anvisningarna på skärmen.

Så här startar du Dell Diagnostik från *Drivers and Utilities*-mediet.

- 1 Sätt i *Drivers and Utilities*-mediet.

- 2 Stäng av och starta om datorn.

När DELL-logotypen visas trycker du direkt på <F12>.



OBS! Om du väntar för länge och operativsystemets logotyp visas, fortsätter du att vänta tills du ser skrivbordet i Microsoft® Windows®. Stäng sedan av datorn och försök på nytt.



OBS! I nästa steg ändras startsekvensen bara tillfälligt. Nästa gång startas datorn enligt vad som har angetts för enheterna i systeminställningsprogrammet.

- 3 När listan med startenheter visas markerar du CD/DVD/CD-RW och trycker på <Retur>.
- 4 Välj **Boot from CD-ROM** (starta från cd-skiva) på menyn och tryck på <Retur>.
- 5 Skriv 1 för att öppna cd-menyn och tryck på <Retur> för att fortsätta.
- 6 Välj **Run the 32 Bit Dell Diagnostics** (kör 32-bitars Dell Diagnostik) i den numererade listan. Om det finns flera versioner väljer du den version som gäller din dator.
- 7 När Dell Diagnostiks **Huvudmeny** visas väljer du testet som du vill köra och följer anvisningarna på skärmen.

Felsökningstips

Följ dessa tips när du felsöker datorn:

- Om du lade till eller tog bort en komponent innan problemet uppstod bör du gå igenom installationsprocedurerna och se till att komponenten installerades korrekt (se *Servicehandbok* på support.dell.com).
- Om en enhet inte fungerar bör du se till att enheten är ordentligt ansluten.
- Om ett felmeddelande visas på skärmen skriver du ned det exakta meddelandet. Det här meddelandet kan hjälpa supportpersonalen att diagnostisera och åtgärda problemet/problemen.

- Om ett felmeddelande visas i ett program läser du i dokumentationen till programmet.



OBS! Metoderna i det här dokumentet är skrivna för standardläget i Windows, så de kanske inte fungerar om Dell-datorn körs i klassiskt läge.

Problem med strömförsörjningen



WARNING! Innan du utför någon av åtgärderna i det här avsnittet ska du läsa igenom och följa säkerhetsanvisningarna som medföljde datorn.

OM STRÖMINDIKATORN ÄR SLÄCKT — Datorn är endera avstängd eller får ingen ström.

- Sätt i nätkabeln igen i nätkontakten på datorns baksida och eluttaget.
- Ta bort alla eventuella förgreningsdosor, förlängningssladdar och strömskydd och prova om datorn startar korrekt.
- Kontrollera att eventuella grenuttag som används är anslutna till ett eluttag och är påslagna.
- Kontrollera att eluttaget fungerar genom att ansluta något annat till det, exempelvis en lampa.
- Säkerställ att huvudströmkabeln och frontpanelkabeln är säkert anslutna till moderkortet (se *Servicehandbok* på support.dell.com).

OM STRÖMINDIKATORN LYSER BLÅTT OCH DATORN INTE SVARAR —

- Kontrollera att skärmen är ansluten och på.
- Se ”Pipkoder” på sidan 34 om skärmen är ansluten och på.

OM STRÖMINDIKATORN BLINKAR BLÅTT — Datorn är i pausläge. Tryck på någon av tangenterna på tangentbordet, flytta musen eller tryck på strömknappen för att återgå till normalläge.

OM STRÖMINDIKATORN BLINKAR GULT — Datorn får ström, det är fel på en enhet eller den är felaktigt installerad.

- Ta bort och installeras sedan om alla minnesmoduler (se *Servicehandbok* på support.dell.com).
- Ta bort och installera om eventuella expansionskort, inklusive grafikkort (se *Servicehandbok* på support.dell.com).

OM STRÖMINDIKATORN LYSER MED FAST GULT SKEN — Det är problem med strömmen, det kanske är fel på en enhet eller den är felaktigt installerad.

- Säkerställ att processorströmkabeln är säkert ansluten till moderkortets strömkontakt (se *Servicehandbok* på support.dell.com).
- Säkerställ att huvudströmkabeln och frontpanelkabeln är säkert anslutna till moderkortet (se *Servicehandbok* på support.dell.com).

ELIMINERA STÖRNINGAR — Några möjliga störningskällor är:

- Förlängningssladdar för ström, tangentbord och mus
- För många enheter anslutna till samma grenuttag
- Flera förgreningsdosor anslutna till samma eluttag

Problem med minne

 **WARNING! Innan du utför någon av åtgärderna i det här avsnittet ska du läsa igenom och följa säkerhetsanvisningarna som medföljde datorn.**

VID MEDDELANDE OM OTILLRÄCKLIGT MINNE —

- Spara och stäng alla öppna filer och avsluta alla öppna program som du inte använder för att se om detta löser problemet.
- Dokumentationen för programmen anger minimikraven för minne. Vid behov installerar du ytterligare minne (se *Servicehandbok* på support.dell.com).
- Sätt tillbaka minnesmodulerna (se *Servicehandbok* på support.dell.com) för att säkerställa att datorn kan kommunicera med minnet.
- Kör Dell Diagnostik (se ”Dell Diagnostik” på sidan 43).

OM DU HAR ANDRA MINNESPROBLEM —

- Sätt tillbaka minnesmodulerna (se *Servicehandbok* på support.dell.com) för att säkerställa att datorn kan kommunicera med minnet.
- Se till att du följer följande riktlinjer vid installation av minne (se *Servicehandbok* på support.dell.com).
- Kontrollera att det minne du använder passar för datorn. Mer information om vilken typ av minne som kan användas i datorn finns i ”Minne” på sidan 24.
- Kör Dell Diagnostik (se ”Dell Diagnostik” på sidan 43).

Problem med låsningar och programvara

 **WARNING!** Innan du utför någon av åtgärderna i det här avsnittet ska du läsa igenom och följa säkerhetsanvisningarna som medföljde datorn.

Datorn startar inte

SE TILL ATT NÄTKABELN SITTER ORDENTLIGT I DATORN OCH I ELUTTAGET

Datorn slutar svara på kommandon

 **ANMÄRKNING:** Du kan förlora data om du inte kan stänga av datorn på det vanliga sättet via operativsystemet.

STÄNG AV DATORN — Om datorn varken svarar på tangentnedtryckningar eller musrörelser håller du strömbrytaren intryckt i minst 8-10 sekunder tills datorn stängs av. Starta sedan om datorn.

Ett program slutar att svara

AVSLUTA PROGRAMMET —

- 1 Tryck på <Ctrl><Skift><Esc> samtidigt för att visa Aktivitetshanteraren.
- 2 Klicka på fliken **Program**.
- 3 Markera programmet som inte svarar och klicka på **Avsluta aktivitet**.

Ett program kraschar ofta

 **OBS!** Det finns oftast installationsanvisningar för programvaran i tillhörande dokumentation eller på medföljande diskett, cd eller dvd.

KONTROLLERA PROGRAMDOKUMENTATIONEN — Avinstallera och installera om programmet om det behövs.

Ett program är avsett för en tidigare version av operativsystemet Microsoft® Windows®

KÖR GUIDEN FÖR PROGRAMKOMPATIBILITET —

Windows XP:

Guiden Programkompatibilitet konfigurerar program så att de körs i en miljö som liknar tidigare operativsystem.

- 1 Klicka på **Start**→**Alla program**→**Tillbehör**→**Guiden Programkompatibilitet**→**Nästa**.
- 2 Följ anvisningarna på skärmen.

Windows Vista:

Guiden Programkompatibilitet konfigurerar program så att de körs i en miljö som liknar tidigare operativsystem före Windows Vista.

- 1 Klicka på **Start**  → **Kontrollpanelen** → **Program** → **Använd ett äldre program med den här Windows-versionen**.
- 2 Klicka på **Nästa** när **Välkomstsidan** visas.
- 3 Följ anvisningarna på skärmen.

En helt blå skärm visas

STÄNG AV DATORN — Om datorn varken svarar på tangentnedtryckningar eller musrörelser håller du strömbrytaren intryckt i minst 8-10 sekunder tills datorn stängs av. Starta sedan om datorn.

Andra programproblem

LÄS DOKUMENTATIONEN FÖR PROGRAMVARAN ELLER KONTAKTA TILLVERKAREN FÖR ATT FÅ FELSÖKNINGSINFORMATION —

- Se till att programmet är kompatibelt med det operativsystem som är installerat på datorn.
- Se till att datorn uppfyller de minimikrav för maskinvara som krävs för att köra programmet. Dokumentationen för programmet innehåller mer information.
- Se till att programmet är rätt installerat och konfigurerat.
- Kontrollera att enhetsdrivrutinerna inte står i konflikt med andra program.
- Avinstallera och installera om programmet om det behövs.

SÄKERHETSKOPIERA FILERNA OMEDELbart

- Använd ett antivirusprogram för att kontrollera att det inte finns virus på hårddisken, disketterna, cd- eller dvd-skivorna
- Spara och stäng alla öppna filer och program och stäng av datorn via menyn **Start**

Dells tekniska uppdateringstjänst

Dells tekniska uppdateringstjänst skickar e-postmeddelanden när det finns program- och maskinvaruuppdateringar för datorn. Tjänsten är gratis och innehåll, format och brevfrequens kan anpassas.

Anmäl dig till Dells tekniska uppdateringstjänst genom att besöka support.dell.com/technicalupdate.

Dells supportverktyg

Dells supportverktyg är installerat på datorn och går att starta från Dells support -ikonen i aktivitetsfältet eller från **Start**-knappen. Använd det här verktyget för att skaffa dig information för att lösa ett problem, skaffa uppdateringar av program och undersöka om allt står rätt till med datorn.

Starta Dells supportverktyg

Dells supportverktyg startar du från -ikonen i aktivitetsfältet eller från **Start**-knappen.

Om ikonen för Dells supportverktyg inte visas i aktivitetsfältet:

- 1 Klicka på **Start** → **All program** → **Dell Support** → **Dell Support Settings**.
- 2 Kontrollera att alternativet **Visa ikonen i aktivitetsfältet** är markerat.



OBS! Om Dells supportverktyg inte kan öppnas via **Start**-menyn kan du gå till support.dell.com och ladda ner programvaran.

Dells supportverktyg är anpassad efter din dator.

Ikonen  i aktivitetsfältet har olika funktion beroende på om du klickar, dubbelklickar eller högerklickar på den.

Klicka på ikonen för Dells supportverktyg

Klicka eller högerklicka på ikonen  för att utföra följande åtgärder:

- Kontrollera datormiljön.
- Visa inställningarna för funktionen Dell Support.
- Öppna hjälpfilen för funktionen Dell Support.
- Visa Vanliga frågor och svar.
- Mer information om funktionen Dell Support.
- Stänga av funktionen Dell Support.

Dubbelklicka på ikonen för Dells supportverktyg

Dubbelklicka på ikonen  om du själv vill kontrollera datormiljön, läsa svaren på vanliga frågor, öppna hjälpfilen för Dells supportverktyg och titta på programmets inställningar.

Klicka på frågetecknet (?) längst upp i fönstret **Dell™ Support** om du vill ha mer information om funktionen Dell Support.

Installera om programvara

Drivrutiner

Identifiera drivrutiner

Om du får problem med en enhet kontrollerar du om drivrutinen är problemet och om det behövs uppdaterar du drivrutinen.

Windows XP:

- 1 Klicka på **Start** → **Kontrollpanelen**.
- 2 Under **Välj en kategori** klickar du på **Prestanda och underhåll** och klickar på **System**.
- 3 I fönstret **Systemegenskaper** klickar du på fliken **Maskinvara** och klickar på **Enhetshanteraren**.

Windows Vista:

- 1 Klicka på **Start**-knappen i Windows Vista , och högerklicka på **Dator**.
- 2 Klicka på **Egenskaper** → **Enhetshanteraren**.



OBS! Fönstret **Kontroll av användarkonto** kan visas. Om du är administratör för datorn klickar du på **Fortsätt**. I annat fall kontaktar du administratören.

Bläddra i listan för att se om någon enhet visas med ett utropstecken (en gul cirkel med ett [!]) vid enhetsikonen.

Om ett utropstecken visas bredvid enhetsnamnet kan du behöva installera om drivrutinen eller installera en ny drivrutin (se ”Installera om drivrutiner och verktyg” på sidan 52).

Installera om drivrutiner och verktyg



- ➔ **ANMÄRKNING:** På Dells supportwebbplats, support.dell.com, och på *Drivers and Utilities*-mediet finns godkända drivrutiner för Dell™-datorer. Om du installerar drivrutiner som du hämtar från annat håll kan det hända att datorn inte fungerar som den ska.

Återgå till tidigare version av enhetsdrivrutin

Windows XP:

- 1 Klicka på Start→ Den här datorn→ Egenskaper→ Maskinvara→ Enhetshanteraren.
- 2 Högerklicka på den enhet du installerade en ny drivrutin för och klicka på Egenskaper.
- 3 Klicka på fliken Drivrutiner→ Återställ tidigare drivrutin.

Windows Vista:

- 1 Klicka på Start-knappen i Windows Vista  och högerklicka på Dator.
- 2 Klicka på Egenskaper→ Enhetshanteraren.
 **OBS!** Fönstret **Kontroll av användarkonto** kan visas. Om du är administratör för datorn klickar du på **Fortsätt**. I annat fall kontaktar du administratören för att få tillgång till Enhetshanteraren.
- 3 Högerklicka på den enhet du installerade en ny drivrutin för och klicka på Egenskaper.
- 4 Klicka på fliken Drivrutiner→ Återställ tidigare drivrutin.

Om du inte kan korrigera problemet med Återställ tidigare drivrutin använder du Systemåterställning (se "Återställa operativsystemet" på sidan 54) och återställer operativsystemet till ett tidigare läge då systemet fortfarande var stabilt, det vill säga innan den nya drivrutinen installerades.

Använda Drivers and Utilities-mediet

Om varken Återställning av drivrutiner eller systemåterställning (se "Återställa operativsystemet" på sidan 54) löser problemet installerar du om drivrutinen från *Drivers and Utilities*-mediet.

- 1 Med Windows-skrivbordet på skärmen sätter du in *Drivers and Utilities*-mediet.

Om det här är första gången du använder *Drivers and Utilities*-mediet, fortsätt till steg 2. Om inte, fortsätt till steg 5.

- 2 När installationsprogrammet *Drivers and Utilities* startar följer du ledtexterna på skärmen.



OBS! I de flesta fall startar programmet *Drivers and Utilities* automatiskt. Om det inte gör det startar du Utforskaren, klickar på cd-spelaren så att innehållet på skivan visas och dubbelklickar sedan på filen **autorcd.exe**.

- 3 När fönstret **InstallShield Wizard Complete** visas tar du ut *Drivers and Utilities*-mediet och klickar på **Avsluta** för att starta om datorn.
- 4 När du ser skrivbordet i Windows sätter du in *Drivers and Utilities*-mediet igen.
- 5 När välkomstsidan **Welcome Dell System Owner** visas klickar du på **Nästa**.



OBS! *Drivers and Utilities* programmet visar endast drivrutiner för maskinvaran som kom installerad på datorn. Om du installerade ytterligare maskinvara kanske drivrutinerna för den nya maskinvaran inte visas. Om de drivrutinerna inte visas avslutar du programmet *Drivers and Utilities*. Information om drivrutiner finns i dokumentationen som medföljde enheten.

Ett meddelande att resursmediet upptäckte maskinvaran i datorn visas.

Drivrutinerna som används av datorn visas automatiskt i fönstret **My Drivers—The ResourceCD has identified these components in your system** (Mina drivrutiner—ResourceCD-mediet har identifierat de här komponenterna i systemet).

- 6 Klicka på drivrutinen som du vill installera på nytt och följ anvisningarna på skärmen.

Om en speciell drivrutin inte är listad behövs inte den drivrutinen av operativsystemet.

Installera om drivrutiner manuellt

När filerna med drivrutiner har packats upp på hårddisken som det beskrevs i föregående avsnitt:

- 1 Klicka på Start-knappen i Windows Vista  och högerklicka på **Dator**.
- 2 Klicka på **Egenskaper**→ **Enhetshanteraren**.



OBS! Fönstret **Kontroll av användarkonto** kan visas. Om du är administratör för datorn klickar du på **Fortsätt**. I annat fall kontaktar du administratören för att få tillgång till Enhetshanteraren.

- 3 Dubbelklicka på den typ av enhet som du installerar drivrutinen för (till exempel **Ljud** eller **Bildskärm**).

- 4 Dubbelklicka på namnet på den enhet som drivrutinen ska installeras för.
- 5 Klicka på fliken **Drivrutin**→ **Uppdatera drivrutin**→ **Välj och installera drivrutinsprogramvara manuellt**.
- 6 Klicka på **Bläddra** och gå till den plats där du kopierade drivrutinsfilerna.
- 7 När namnet på den lämpliga drivrutinen visas klickar du på det→ **OK**→ **Nästa**.
- 8 Klicka på **Avsluta** och starta om datorn.

Återställa operativsystemet

Du kan återställa operativsystemet på följande sätt:

- Med Microsoft® Windows® System Restore Systemåterställning återgår datorn till ett tidigare driftsläge utan att datafiler påverkas. Prova med Systemåterställning först om du behöver återställa operativsystemet och vill bevara datafilerna.
- Dell™ Factory Image Restore (endast Microsoft Windows Vista®) återställer hårddisken till det drifttillstånd den var i när du köpte datorn. Båda tar permanent bort alla data på hårddisken och tar bort eventuella program installerade efter att du tog emot datorn. Använd Dell Factory Image Restore endast om systemåterställning inte åtgärdar problemet med operativsystemet.
- Om du fick *operativsystem*-mediet med datorn kan du återställa operativsystemet. Gör du det tas emellertid alla data bort från hårddisken. Använd cd-skivan *endast* om det inte gick att åtgärda problemen med operativsystemet med hjälp av Systemåterställning.

Använda Systemåterställning i Microsoft® Windows®

Windows operativsystem tillhandahåller ett systemåterställningsalternativ med vilket du kan återställa datorn till ett tidigare drifttillstånd (utan att påverka datafiler) om ändringar av maskinvara, programvara eller andra systeminställningar har lämnat datorn i ett oönskat drifttillstånd. Alla ändringar som systemåterställningen gör med datorn är fullständigt reversibla.



ANMÄRKNING: Gör regelbundna säkerhetskopior av datafiler. Systemåterställning övervakar inte datafiler och kan inte återställa dem.



OBS! Metoderna i det här dokumentet är skrivna för standardläget i Windows, så de kanske inte fungerar om datorn körs i klassiskt läge.

Starta systemåterställning

Windows XP:



ANMÄRKNING: Innan du återställer datorn till ett tidigare driftsläge, bör du spara och stänga alla öppna filer och program. Du ska varken ändra, öppna eller radera filer eller program förrän systemåterställningen är klar.

- 1 Klicka på **Start** → **Alla program** → **Tillbehör** → **Systemverktyg** → **Systemåterställning**.
- 2 Klicka på antingen **Återställ datorn till en tidigare tidpunkt** eller på **Skapa en återställningspunkt**.
- 3 Klicka på **Nästa** och följ återstående ledtexter på skärmen.

Windows Vista:

- 1 Klicka på **Start** .

- 2 I rutan **Starta sökning**, skriv **Systemåterställning** och tryck på **<Retur>**.



OBS! Fönstret **Kontroll av användarkonto** kan visas. Om du är administratör för datorn klickar du på **Fortsätt**; kontakta annars administratören för att fortsätta med den önskade åtgärden.

- 3 Klicka på **Nästa** och följ de återstående uppmaningarna som visas på skärmen.

I den händelse att systemåterställning inte åtgärdar problemet kan du ångra den sista systemåterställningen. (Se ”Ångra den senaste systemåterställningen” på sidan 55.)

Ångra den senaste systemåterställningen



ANMÄRKNING: Innan du ångrar den senaste systemåterställningen, sparar och stänger du alla öppna filer och avslutar alla program. Du ska varken ändra, öppna eller radera filer eller program förrän systemåterställningen är klar.

Windows XP:

- 1 Klicka på **Start** → **Alla program** → **Tillbehör** → **Systemverktyg** → **Systemåterställning**.
- 2 Klicka på **Ångra den senaste återställningen** och klicka på **Nästa**.

Windows Vista:

- 1 Klicka på **Start** .
- 2 I rutan Starta sökning, skriv Systemåterställning och tryck på <Retur>.
- 3 Klicka på **Ångra** den senaste återställningen och klicka på **Nästa**.

Aktivera Systemåterställning



OBS! Windows Vista inaktiverar inte systemåterställning, oavsett om det finns lite diskutrymme. Därför gäller nedanstående steg endast för Windows XP.

Om du installerar om Windows XP och har mindre än 200 MB ledigt utrymme på hårddisken inaktiveras systemåterställningen automatiskt.

Så här ser du om systemåterställning är aktiverat:

- 1 Klicka på **Start**→ **Kontroll panelen**→ **Prestanda och underhåll**→ **System**.
- 2 Klicka på fliken **Systemåterställning** och säkerställ att **Inaktivera systemåterställning på alla enheter** är avmarkerad.

Använda Dell Factory Image Restore



ANMÄRKNING: Dell Factory Image Restore tar permanent bort alla data på hårddisken samt alla program eller drivrutiner som har installerats sedan du fick datorn. Om möjligt säkerhetskopierar du data innan du använder de här alternativen. Använd Dell Factory Image Restore endast om systemåterställning inte åtgärdar problemet med operativsystemet.



OBS! Dell Factory Image Restore är inte tillgängligt i vissa länder och för vissa datorer.

Använd Dell Factory Image Restore (endast Microsoft Windows Vista) som sista utväg att återställa operativsystemet. De här alternativen återställer hårddisken till driftläget den var i innan du köpte datorn. Eventuella program eller filer som lagts till sedan du tog emot datorn, inklusive datafiler, tas permanent bort från hårddisken. Datafiler inkluderar dokument, kalkylblad, e-postmeddelanden, digitala fotografier, musikfiler osv. Säkerhetskopiera om möjligt alla data innan du använder Dell Factory Image Restore.

Använda Dell Factory Image Restore

- 1 Starta datorn. När Dells logotyp visas trycker du på <F8> flera gånger så öppnas fönstret **Avancerade startalternativ**.
- 2 Välj **Reparera datorn**.
- 3 Välj en tangentbordslayout och klicka på **Nästa** i fönstret **Systemåterställningsalternativ**.
- 4 Om du vill få åtkomst till återställningsalternativen loggar du in som lokal användare. För att få åtkomst till kommandotolken skriver du `administrator` i fältet **Användarnamn** och klickar sedan på **OK**.
- 5 Klicka på **Dell Factory Image Restore**.



OBS! Beroende på configurationen kan du behöva välja **Dell Factory Tools** och sedan **Dell Factory Image Restore**.

Välkomstsidan i **Dell Factory Image Restore** visas.

- 6 Klicka **Nästa** på välkomstsidan i **Dell Factory Image Restor**.
Sidans **Confirm Data Deletion** (bekräfta borttagning av data) visas.
-  **ANMÄRKNING:** Om du inte vill fortsätta med Factory Image Restore klickar du på **Avbryt**.
- 7 Klicka på kryssrutan för att bekräfta att du vill fortsätta att formatera om hårddisken och återställa systemprogramvaran till fabriksinställningar och klicka sedan på **Nästa**.
Återställningsprocessen påbörjas och kan ta fem eller fler minuter att slutföra.
 - 8 Klicka på **Avsluta** för att starta om datorn.

Använda operativsystemmediet

Innan du börjar

Innan du korrigerar ett problem med en nyinstallerad drivrutin genom att installera om Windows XP bör du försöka med Återställ tidigare drivrutin. Se "Återgå till tidigare version av enhetsdrivrutin" på sidan 52. Om du inte kan korrigeras problemet med Återställ tidigare drivrutin använder du Microsoft Windows Systemåterställning och återställer operativsystemet till ett tidigare läge då systemet fortfarande var stabilt, det vill säga innan den nya enhetsdrivrutinen installerades. Se "Använda Systemåterställning i Microsoft® Windows®" på sidan 54.

-  **ANMÄRKNING:** Säkerhetskopiera alla datafiler på den primära hårddisken innan du genomför installationen. Vid vanlig hårddiskkonfiguration är den primära hårddisken den enhet som först identifieras av datorn.

Om du vill installera Windows på nytt behöver du Dell™ *operativsystem*-mediet och Dell *Drivers and Utilities*-mediet.

-  **OBS!** Dell *Drivers and Utilities*-mediet innehåller drivrutiner som installerades då datorn monterades. Använd Dell *Drivers and Utilities*-mediet för att ladda de drivrutiner som behövs. Beroende på regionen där du beställde datorn eller om du begärde cd-skivor kanske inte Dell *Drivers and Utilities*-mediet och Dell *operativsystem*-mediet levereras med din dator.

Installera Windows på nytt

Installationsprocessen kan ta en till två timmar att slutföra. Efter att du har installerat om operativsystemet måste du även installera om drivrutiner, antivirusprogram och annan programvara.

- 1 Spara och stäng alla öppna filer och avsluta alla öppna program.
- 2 Sätt i *operativsystem*-skiva.
- 3 Om meddelandet *Installera Windows* visas klickar du på **Exit**.
- 4 Starta om datorn.

När DELL-logotypen visas trycker du direkt på <F12>.

-  **OBS!** Om du väntar för länge och operativsystemets logotyp visas, fortsätter du att vänta tills Microsoft Windows skrivbord har startats, stäng sedan av datorn och försök igen.

-  **OBS!** I nästa steg ändras startsekvensen bara tillfälligt. Nästa gång startas datorn enligt vad som har angetts för enheterna i systeminställningsprogrammet.

- 5 När listan med startenheter visas markerar du **CD/DVD/CD-RW-enhet** och trycker på <Retur>.
- 6 Tryck på valfri tangent för att **Starta från CD-ROM** och följ anvisningarna på skärmen för att slutföra installationen.

Få hjälp

Få hjälp

 **WARNING!** Om du ska ta bort datorkåpan måste du först koppla loss alla dator- och modemkablar ur eluttagen. Följ säkerhetsinstruktionerna som medföljde datorn.

Om du får problem med datorn genomför du följande steg för att felsöka och diagnosticera problemet:

- 1 Se "Felsökningstips" på sidan 44 för information och procedurer som hänför sig till problemet som datorn stöter på.
- 2 Se "Dell Diagnostik" på sidan 43 för procedurer om att köra Dell Diagnostik.
- 3 Fyll i "Diagnostisk checklista" på sidan 63.
- 4 Utnyttja Dells stora utbud av onlinetjänster på webbplatsen för Dell Support (support.dell.com) om du behöver hjälp med frågor som rör installation och felsökning. Se "Online-tjänster" på sidan 60 för en mer omfattande lista över Dell Support online.
- 5 Se "Kontakta Dell" på sidan 64 om föregående steg inte har åtgärdat problemet.

 **OBS!** Ring support från en telefon vid eller i närheten av datorn, så att personalen lättare kan hjälpa dig med de åtgärder som krävs.

 **OBS!** Dells expresskod är inte tillgänglig i alla länder.

Ange din expresskod när du blir uppmanad att göra detta, så kopplas du direkt till rätt supportpersonal. Om du inte har någon sådan kod öppnar du mappen Dell Accessories (Dell tillbehörsmapp), dubbelklickar på ikonerna Express Service Code (expresskod) och följer anvisningarna.

Instruktioner om att använda Dell Support finns i "Teknisk support och kundtjänst" på sidan 60.

 **OBS!** Vissa av de följande tjänsterna är inte alltid tillgängliga på alla platser utanför USA:s fastland. Ring din lokala Dell-representant för mer information om tider.

Teknisk support och kundtjänst

Dells supporttjänst är tillgänglig och besvarar frågor om Dell™-maskinvara. Vår supportpersonal använder datorbaserade diagnostikmetoder för att snabbt kunna ge rätt svar på dina frågor.

Om du vill kontakta Dells supporttjänst, se ”Innan du ringer” på sidan 62 och sedan kontaktinformationen för din region eller gå till support.dell.com.

DellConnect™

DellConnect är ett enkelt onlineåtkomstverktyg som gör att en servicetekniker från Dell kan komma åt datorn via en bredbandsanslutning och diagnosticera problemet och reparera det under ditt överinseende. Mer information finns på support.dell.com, klicka på **DellConnect**.

Online-tjänster

Du kan lära dig om Dells produkter och tjänster på följande webbplatser:

www.dell.com

www.dell.com/ap (endast Asien och Stillahavsområdet)

www.dell.com/jp (endast Japan)

www.euro.dell.com (endast Europa)

www.dell.com/la (länder i Latinamerika)

www.dell.ca (endast Kanada)

Du kan komma åt Dell Support via följande webbplatser och e-postadresser:

- Dell Support-webbplatser
support.dell.com
support.jp.dell.com (endast Japan)
support.euro.dell.com (endast Europa)
- Dell Support-e-postadresser
mobile_support@us.dell.com
support@us.dell.com
la-techsupport@dell.com (endast Latinamerika och de karibiska länderna)
apsupport@dell.com (endast Asien och Stillahavsområdet)

- E-postadresser till Dells marknadsföring och försäljning
apmarketing@dell.com (endast Asien och Stillahavsområdet)
sales_canada@dell.com (endast Kanada)
- FTP (anonymt filöverföringsprotokoll)
<ftp.dell.com>
Logga in som användaren `anonymous` och ange din e-postadress som lösenord.

Tjänsten AutoTech

Dells automatiska supporttjänst, AutoTech, ger inspelade svar på de vanligaste frågorna om Dells bärbara datorer och bordsdatorer.

När du ringer AutoTech använder du en knapptelefon för att välja de ämnen som motsvarar dina frågor. Telefonnummer för din region, se "Kontakta Dell" på sidan 64.

Automatisk orderuppföljningstjänst

Om du vill kontrollera hur långt dina beställningar av Dell-produkter har kommit kan du besöka support.dell.com eller ringa den automatiska orderuppföljningstjänsten. En inspelad röst frågar efter den information som behövs för att hitta och ge information om din order. Telefonnummer för din region, se "Kontakta Dell" på sidan 64.

Problem med beställningen

Om det uppstår problem med beställningen, som att det saknas delar, att du har fått fel delar eller att det finns felaktigheter på fakturan, kan du kontakta Dell för att få hjälp. Ha följesedeln eller fakturan till hands när du ringer. Telefonnummer för din region, se "Kontakta Dell" på sidan 64.

Produktinformation

Om du behöver information om ytterligare produkter från Dell eller om du vill beställa något kan du besöka Dells webbplats. Adressen är www.dell.com. För telefonnummer till försäljare i din region, se "Kontakta Dell" på sidan 64.

Returnera produkter för garantireparation eller återbetalning

Förbered alla artiklar som ska returneras på följande sätt:

- 1 Kontakta Dell för att få ett auktoriseringsnummer för returvaror och skriv numret tydligt och väl synligt på förpackningen.
Telefonnummer för din region, se ”Kontakta Dell” på sidan 64. Skicka med en kopia på fakturan och ett brev som beskriver varför artikeln returnerats.
- 2 Lägg i en kopia av den diagnostiska checklistan (se ”Diagnostisk checklista” på sidan 63) och ange vilka tester du har kört samt vilka felmeddelanden du har fått när du kört Dell Diagnostik (se ”Kontakta Dell” på sidan 64).
- 3 Inkludera alla tillbehör som hör ihop med de delar du returnerar (strömkablar, disketter, handböcker och så vidare) om du skickar tillbaka utrustningen för att få pengarna tillbaka.
- 4 Förpacka utrustningen som ska sändas tillbaka i originalförpackningen (eller likvärdigt förpackningsmaterial).

Du ansvarar för alla eventuella fraktkostnader. Du ansvarar även för försäkringen av alla returprodukter samt för risken att produkterna går förlorade under frakten till Dell. Postförsköttspaket tas inte emot.

Produktreturer som inte uppfyller alla ovanstående villkor tas inte emot av Dell och returneras till dig.

Innan du ringer



OBS! Se till att ha din expresskod till hands när du ringer. Tack vare den koden kan Dells automatiska supportsystem snabbare koppla ditt samtal. Du kan också få en fråga om ditt servicenummer (placerat på datorns bak- eller undersida).

Glöm inte att fylla i den diagnostiska checklistan (se ”Diagnostisk checklista” på sidan 63). Starta datorn (om det går) innan du ringer till Dell för att få hjälp. Ring från en telefon vid eller i närheten av datorn. Det kan hända att du ombeds ange kommandon, uppge detaljerad information under olika åtgärder eller prova andra felsökningsprocedurer som endast kan utföras vid själva datorn. Se till att du har systemdokumentationen till hands.



WARNING! Innan dugör något i datorn du läsa igenom och följa säkerhetsinstruktionerna som medföljde datorn.

Diagnostisk checklista

Namn:

Datum:

Adress:

Telefonnummer:

Servicenummer (streckkoden på baksidan av datorn):

Expresskod:

Returauktoriseringsnummer (om du fått ett sådant från Dells supporttekniker):

Operativsystem och version:

Enheter:

Expansionskort:

Är datorn ansluten till ett nätverk? Ja Nej

Nätverk, version och nätverkskort:

Program och versioner:

I operativsystemets dokumentation finns information om systemets startfiler. Om datorn är ansluten till en skrivare skriver du ut alla filer. Annars antecknar du innehållet i alla filer innan du ringer till Dell.

Felmeddelande, pipkod eller diagnostikkod:

Beskrivning av problemet och felsökningsåtgärder som du utfört:

Kontakta Dell

För kunder i USA, ring 800-WWW-DELL (800-999-3355).



OBS! Om du inte har en aktiv Internet-anslutning kan du hitta kontaktinformationen på ditt inköpskvitto, förpackning, faktura eller i Dells produktkatalog.

Dell tillhandahåller fler online- och telefonbaserade support- och servicealternativ. Tillgänglighet varierar efter land och produkt och en del tjänster kanske inte finns tillgängliga i ditt område. Om du vill kontakta Dell för försäljning, teknisk support eller kundtjänstfrågor:

- 1 Besök support.dell.com och kontrollera ditt land eller region i den nedrullningsbara menyn **Choose A Country/Region** (Välj land/region) längst ner på sidan.
- 2 Klicka på **Contact Us** (Kontakta oss) på sidans vänstra del och välj lämplig tjänst eller supportlänk efter behov.
- 3 Välj den metod att kontakta Dell som är bekväm för dig.

Söka efter information

 **OBS!** Vissa funktioner eller media kan vara tillval och medföljer inte alla datorer. Vissa funktioner är inte tillgängliga i alla länder.

 **OBS!** Ytterligare information kan medfölja datorn.

Dokument/skiva/etikett	Innehåll
<p>Servicekod/expresskod</p> <p>Servicekoden/expresskoden finns på datorn.</p>	<ul style="list-style-type: none"> Använd servicekoden för att identifiera datorn när du använder support.dell.com eller kontaktar support Använd expresskoden för att komma till rätt avdelning när du kontaktar supporten <p>OBS! Servicekoden/expresskoden finns på datorn.</p>
<p>Drivers and Utilities-mediet</p> <p><i>Drivers and Utilities</i>-mediet är en cd- eller dvd-skiva som kan ha medföljt datorn.</p>	<ul style="list-style-type: none"> Ett diagnostikprogram för datorn Drivrutiner för datorn <p>OBS! Drivrutiner och dokumentationsuppdateringar finns på support.dell.com.</p> <ul style="list-style-type: none"> Systemprogram för en bärbar dator Viktigt-filer <p>OBS! Viktigt-filer kan ingå på skivan med den allra senaste informationen om tekniska ändringar av datorn eller avancerat tekniskt referensmaterial för tekniker eller erfarna användare.</p>
<p>Operativsystemmedia</p> <p><i>Operativsystem</i>-mediet är en cd- eller dvd-skiva som medföljde datorn.</p>	<p>Installerar om operativsystemet</p>

Dokument/skiva/etikett	Innehåll
<p>Säkerhets-, myndighets-, garanti- och supportdokumentation</p> <p>Den här sortens information kanske medföljde datorn. Ytterligare information om föreskrifter finns på hemsidan för efterlevnad av regler på www.dell.com på följande plats: www.dell.com/regulatory_compliance.</p>	<ul style="list-style-type: none"> • Information om garantier • Villkor (endast Europa) • Säkerhetsinstruktioner • Myndighetsinformation • Ergonomiinformation • Licensavtal för slutanvändare
<p>Servicehandbok</p> <p>Datorns <i>Servicehandbok</i> finns på adressen support.dell.com.</p>	<ul style="list-style-type: none"> • Ta bort och byta ut delar • Konfigurera systeminställningar • Felsökning och problemlösning
<p>Dell-teknikhandbok</p> <p><i>Dell-teknikhandboken</i> finns tillgänglig på hårddisken och på support.dell.com.</p>	<ul style="list-style-type: none"> • Om operativsystemet • Använda och underhålla enheter • Förstå tekniker som exempelvis RAID, Internet, Bluetooth[®], trådlös teknik, e-post etc.
<p>Licensetikett för Microsoft[®] Windows[®]</p> <p>Licensetiketten för Microsoft Windows finns på datorn.</p>	<ul style="list-style-type: none"> • Tillhandahåller operativsystemets produktnyckel.

Index

A

ansluta

- IEEE 1394-enheter, 14
- Internet, 16
- nätadapter, 13
- nätverk, 15
- nätverkskabel, 13
- USB-enheter, 14

B

baksida, 9

D

dator

- specifikationer, 23

Dell

- Factory Image Restore, 56-57
- kontakta, 59, 64
- programvaruuppdateringar, 49
- supportverktyg, 49
- teknisk support och kundtjänst, 60
- teknisk uppdateringstjänst, 48

Dell Diagnostik, 43

- starta från Drivers and Utilities-mediet, 44
- starta från hårddisken, 43

DellConnect, 60

Dell-teknikhandbok, 66

diagnostik

- Dell, 43
- pipkoder, 34
- strömindikatorer, 33

dokumentation, 65

- Dell-teknikhandbok, 66
- servicehandbok, 66

Drivers and Utilities-media, 52, 65

- Dell Diagnostik, 43

drivrutiner, 51

- återgå till en tidigare version, 52
- Drivers and Utilities-media, 65
- identifiera, 51
- installera om, 52

E

ergonomiinformation, 66

Etikett med Windows-licens, 66

Expresskod, 65

F

Factory Image Restore, 56

felmeddelande

- strömindikatorer, 33

felmeddelanden
pipkoder, 34

felsökning, 33, 66
återställ till föregående läge, 54
blå skärm, 48
datorn svarar inte, 47
Dell Diagnostik, 43
felmeddelanden, 35
minne, 46
program kraschar, 47
program och kompatibilitet
med Windows, 47
programvara, 47-48
ström, 45
strömindikatorer, 33
strömindikatorlägen, 45

felsöknings
tips, 44

framsida, 7

G

garantiinformation, 66

Guiden Överför filer och
inställningar, 18

guider
Guiden Överför filer och
inställningar, 18
Programkompatibilitet, 47

I

installation
dator, 13
Internet, 16
snabbinstallation, 13

installera om
drivrutiner och verktyg, 52
programvara, 51

Internet
ansluta, 16
omkopplare för trådlös
kommunikation, 11
ställa in, 16
Wi-Fi Catcher network locator, 11

K

kontakta Dell, 59, 64

L

Licensavtal för slutanvändare
(EULA), 66

M

media
Drivers and Utilities, 65
operativsystem, 65

minne
felsökning, 46

myndighetsinformation, 66

N

- nätverk
 - ansluta, 15
 - omkopplare för trådlös kommunikation, 11
 - översikt, 15
 - Wi-Fi Catcher network locator, 11

O

- operativsystem
 - Dell Factory Image Restore, 56
 - installera om, 65
 - media, 57, 65
 - produktnyckel, 66
 - systemåterställning, 54
- överföra information till en ny dator, 18

P

- pipkoder, 34
- programvara
 - felsökning, 47-48
 - installera om, 51
 - problem, 47
 - uppdateringar, 48

S

- S.M.A.R.T, 42
- säkerhetsinformation, 66
- servicehandbok, 66

Service nummer, 65

söka efter information, 65

specifikationer, 23

ström

felsökning, 45

strömindikatorlägen, 45

support, 59

DellConnect, 60

kontakta Dell, 64

onlinetjänster, 60

regional, 60

teknisk support och kundtjänst, 60

supportinformation, 66

Systemåterställning, 54

aktivera, 56

systemprogram för laptop, 65

T

telefonnummer, 64

U

uppdateringar

programvara och maskinvara, 48

V

Villkor, 66

vy

baksida, 9

framsida, 7

W

Windows Vista

- återgå till tidigare version av drivrutin för enhet, 52
- återställning av drivrutiner, 52
- Dell Factory Image Restore, 56-57
- guiden Programkompatibilitet, 47
- installera om, 65
- Systemåterställning, 54

Windows XP

- återgå till tidigare version av enhetsdrivrutin, 52
- återställning av drivrutiner, 52
- Guiden Överför filer och inställningar, 18
- installera om, 65
- ställa in Internet-anslutning, 16
- Systemåterställning, 54